

Monterings- og justeringsvejledning

opdateret i marts 2025



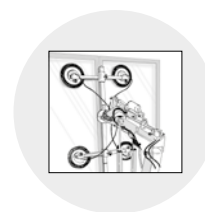
➤ Dit uundværlige værktøj til vinduesmonteringen

VELFAC®

VINDUER FOR LIVET

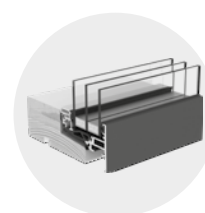
Indholdsfortegnelse

GENERELT gældende i forbindelse med montering	Modtagelse og opbevaring + produktgaranti	4
	Montering af VELFAC elementer	5-23
	Generelle retningslinjer	5
	Fastgørelse - generelle principper	6
	Områder for fastgørelse + fugeplacering	7
	Fugeløsninger - generelle principper	8
	Opklodsning for egenvægt	9-11
	Placering og fixering i murhul	12
	Fastgørelse - antal steder og afstand	13-15
	Opklodsning mod vrid/indbrud + endelig fastgørelse	16
	Montering i højden - generelle principper	17
	Sammenstillinger VELFAC 200 + Edge	18-19
	Sammenstillinger VELFAC Ribo + Classic	20-21
	Isolering + afsluttende fugning	22
	Sidste hånd efter veludført montage	23



Klik og gå til
Indbygning

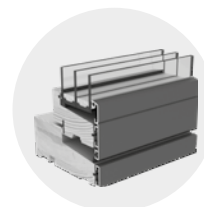
VELFAC 200 ENERGY VELFAC Edge	Afmontering af ramme, montage og justering	24-72
	Sidehængt vindue	25
	Sidestyret vindue	26
	Fast ramme	27
	Hjørnevindue	28
	Topstyret vindue	29
	Topvendevindue	30-31
	Tophængt vindue	32
	Bundhængt vindue	33
	Terrassedør (vinduesdør)	34-36
	Skydedør, 24mm bundstykke	37-55
	Skydedør, 70mm bundstykke	56-60
	Kassetter	61
	Ventileret fyldning	62
	Bagplade til fyldning	63-64
	Facaderammer	65-66
	Med forsatsramme	67
	Med motor	68
	Med 180° hængsel til terrassedør	69
	Lydventil i påføring	70
	Montering af vandnæse	71-72



Klik og gå til
VELFAC 200
og Edge

Indholdsfortegnelse

VELFAC Ribo VELFAC Classic	Afmontering af ramme, montering og justering	73-87
	Sidehængt vindue	73
	Sidestyret vindue	74-75
	Sidevendevindue	76-77
	Topstyret vindue	78
	Topvendevindue	79
	Terrassedør (vinduesprofil)	80
	Terrassedør (dør-profil) + montering af værn	81-82
	Hæveskydedør	83-84
	Bagplade til fyldning	85-86
	Lydventil i påføring	87
	Facadedør i træ/alu eller træ	88-89



Klik og gå til
VELFAC Ribo
og Classic

VELFAC facadedøre	Afmontering af ramme, montering og justering	88-93
	VELFAC Ribo + Classic facadedør i træ/alu eller træ	88-89
	VELFAC Aluminiumsdør med stabelhængsel	90-91
	VELFAC Aluminiumsdør med 3-punkts hængsel	92-93



Klik og gå til
VELFAC facadedøre

VELFAC In	Montering, afmontering af ramme og justering	94-97
	Indadgående vindue/dør	94-97
	- indbygning	94-95
	- afmontering af gående ramme	96
	- justeringsmuligheder	97
	- montering af værn	98



Klik og gå til
VELFAC In

FIRE	Montering, afmontering af ramme og justering	99
	Brandelement (EI30 / EI60)	99
	Branddør (EI ₂ 30 / EI ₂ 30-C)	99



Klik og gå til
Brandelementer

Glasudskiftning	Udskiftning af rude pr. system	
	Vejledning i udskiftning af ruder findes i vores produktdatabase under Drift og vedligehold. Find vejledning for det pågældende produktsystem.	



Klik og gå til
Glasudskiftning

Modtagelse og opbevaring af VELFAC elementer - generelle retningslinjer

Kontrol ved modtagelsen

Ansvaret for de leverede VELFAC elementer overgår til dig, så snart elementerne har passeret vognkanten. Ved modtagelse bedes du straks kontrollere, at leverancen er i overensstemmelse med det aftalte, samt om der er umiddelbart synlige skader. Skader/mangler indberettes på velfac.dk/reklamation senest 24 timer efter levering, skader konstateret ved udpakning senest 7 dage efter levering.



Opbevaring på byggepladsen

Husk: transportemballagen er ikke vandtæt!

Alle vindues- og dørelementer skal beskyttes på forsvarlig vis mod fugt (regn og sne), direkte sollys, tilsmudsning og anden overlast. Elementerne beskyttes bedst ved opbevaring **indendørs** på et plant underlag.



Er det nødvendigt at opbevare elementerne udendørs, skal

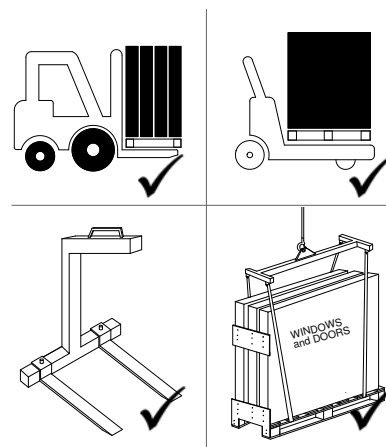
- det kun være af få dages varighed,
- pallen stå på et plant underlag,
- luft kunne cirkulere under pallen,
- pallernes top og sider overdækkes med vandtætte presenninger, der er fastgjort forsvarligt af hensyn til blæsevejr.
- Husk: transportemballagen er ikke vandtæt!

Håndtering - flytning og løft

Elementernes vægt er angivet på mærkat, som er klæbet på ydersiden af sidekarmen.

Det anbefales, at elementerne transporteres i lodret stilling (bundkarm vender nedad). Egnede løftegrej bør anvendes, så tunge løft undgås.

Vi henviser i øvrigt til VinduesIndustriens Branchevejledninger om Håndtering (se vinduesindustrien.dk).



Følg vejledningens anvisninger for at opretholde produktgarantien.

Montering af VELFAC elementer - generelle retningslinjer

Montering hvornår?

VELFAC anbefaler montering efter færdiggørelse af udvendig mur:

- Vinduer og døre bør først monteres, når bygningen er lukket med vand- og snetæt tag og udvendige vægge.
- Der bør umiddelbart efter monteringen udføres fuger omkring elementerne, så træet ikke er eksponeret for vejret, ellers kan fugtindholdet i træet blive for højt med råd til følge.

Hvis der vælges montering før færdiggørelse af udvendig mur:

Vælges en byggemetode, hvor det ikke er muligt straks at fuge omkring elementerne, er det montørens/kundens ansvar at sikre, at elementernes trædele ikke opfugtes utilsigtet eller beskadiges under byggeprocessen. Fx ved at dække elementerne af, så de ikke kan suge fugt:

- Dæk med Wincover eller en anden fastsiddende, klæbende plast.
- Dæk også overkarmen af; står der vand i den omløbende not, kan det trænge langt ned i hjørnesamlingerne.
- Følg materialeleverandørens anvisninger for afdækning.
- Ved afdækning skal montøren/kunden drage omsorg for:
 - at elementerne er rene, når overdækning foretages
 - at afdækningen sidder så kort tid som muligt
 - at afdækningen ikke kan baske mod elementerne i blæsevej, så rammer og ruder ridses.



Montering i vand- og snetæt bygning.

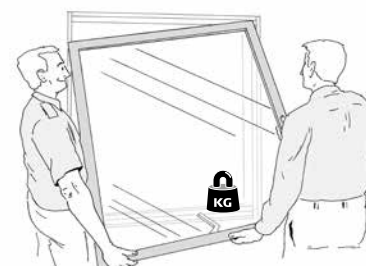


Eksempel på afdækning før færdig udvendig mur.

Reducering af vægt under indbygning

Ved selve elementmonteringen kan det for de fleste elementtyper være en fordel at aftage vindues-/dørrammen under den første del af arbejdet med karmmonteringen. Det vil gøre karmmonteringen lettere og reducere vægten betragteligt. Jo større elementvægt, des større fordel.

Under hver åbnefunktion kan du se, hvordan rammen afmonteres.



Reparation af blotlagt træ

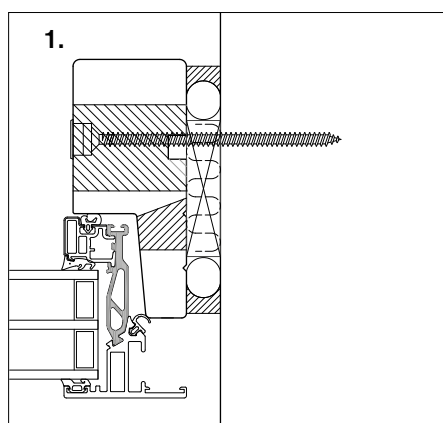
Hvis der i forbindelse med montering foretages bearbejdelse af karmtræet, skal blotlagt træ efterbehandles med maling indeholdende fungicider. Dette gøres for at beskytte træet mod fugt, som på sigt kan udvikle sig til råd. Ved sandslibning, brug åndedrætsværn da slibning kan frigive propiconazol og titanium dioxid. Slibestøv skal opsamles og bortskaffes på forsvarlig vis.



Fastgørelse - generelle principper

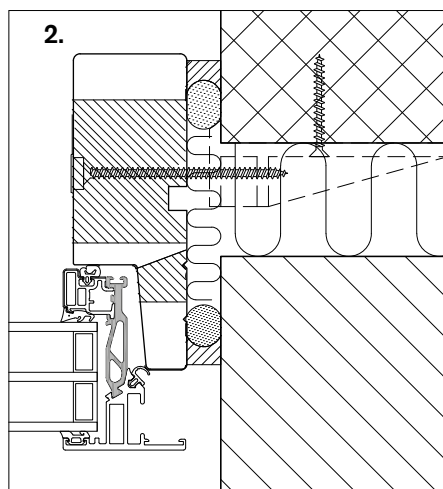
Vinduer og døre skal altid fastgøres til de omgivende bygningsdele med mekaniske midler som fx karmskruer eller beslag.

Uanset fastgørelsesmetode gælder, at alle horisontale samt vertikale kræfter fra både ydre påvirkninger samt egenvægt skal kunne overføres.



1. Fastgørelse direkte gennem karmen ind i bærende konstruktion. Borehuller dækkes med propper. Fastgør kun gennem de egnede områder i karmen - se illustrationer på side 7.

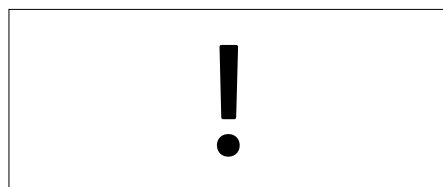
For opretholdelse af garanti skal opklodsning for egenvægt samt øvrig opklodsning for vrid og indbrud foretages efter anvisningerne på henholdsvis side 9-11 og side 16.



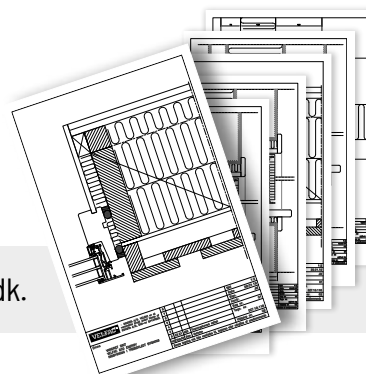
2. Fastgørelse på bagmur inden skalmuring på specialbeslag eller lignede.

Der findes mange løsningsmuligheder for fastgørelse i bagmur. Følg altid materialeleverandørens anvisninger.

For opretholdelse af garanti skal opklodsning for egenvægt samt øvrig opklodsning for vrid og indbrud foretages efter samme anvisningerne på henholdsvis side 9-11 og side 16. Opklodsning af alle typer udføres så vidt muligt i forbindelse med fastgørelse i bagmur. Ellers skal det ske i forbindelse med opførelse af formur.



Brug altid de bedst egnede fastgørelsesmidler og følg materialeleverandørens anbefalinger.



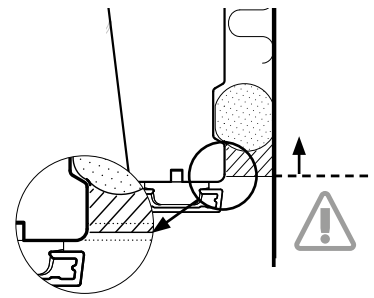
Indbygningstegninger kan downloades fra produkter.VELFAC.dk.

Områder for fastgørelse + fugeplacering

Områder for fastgørelse er markeret med skravering på karmen.

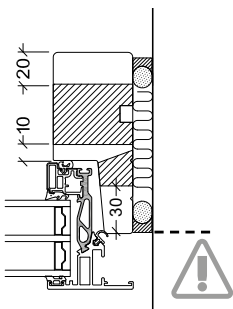
Påfør fugemateriale på træ-karmen, fra den stiplede streg og bagud (+/-2mm).

OBS: Der må ikke fuges ud på aluminiumen af hensyn til ventilation af træet samt sikring af fugens korrekte vedhæftning på træet.

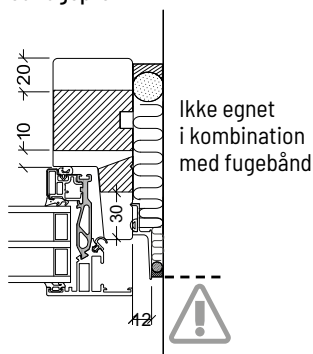


..... Tolerance +/-2mm

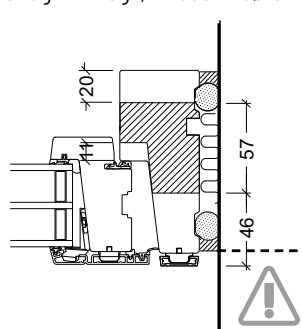
VELFAC 200 ENERGY + Edge



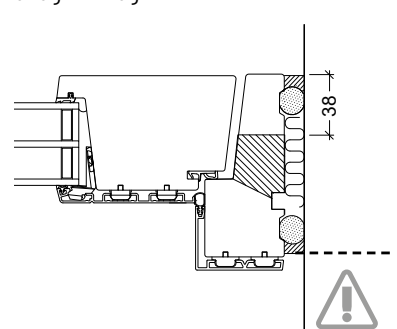
VELFAC 200 ENERGY + Edge med fugeprofil



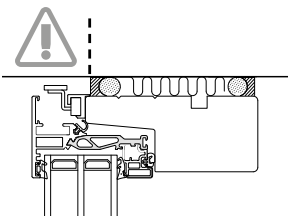
VELFAC Ribo + Classic udadgående 3-lags + 2-lags, vinduer + døre



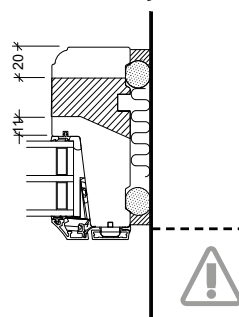
VELFAC Ribo + Classic indadgående 3-lags + 2-lags



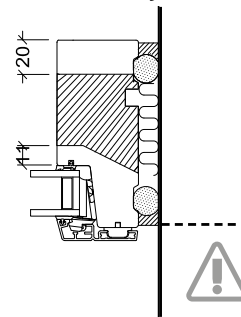
VELFAC 200 ENERGY + Edge skydedør
Fuge kun fra den stiplede streg og bagud. Fug ikke på topskinnen



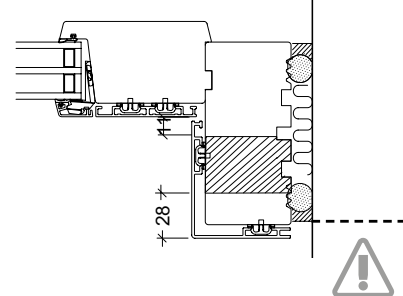
VELFAC Ribo + Classic fast karm, 3-lags rude



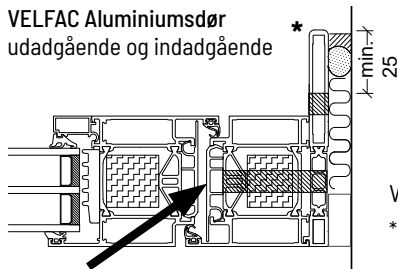
VELFAC Ribo + Classic fast karm, 2-lags rude



VELFAC Ribo skydedør fast del, sidekarm

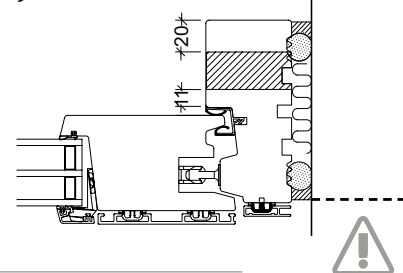


VELFAC Aluminiumsdør udadgående og indadgående



Vip dækpladen af, før elementet skrues fast.
*Hvis leveret uden VELFAC karmpåføring, se side 90.

VELFAC Ribo skydedør gående del, sidekarm

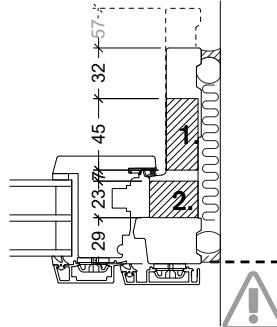


VELFAC In. For gående elementer vælg metode A eller B afhængig af elementstørrelse:

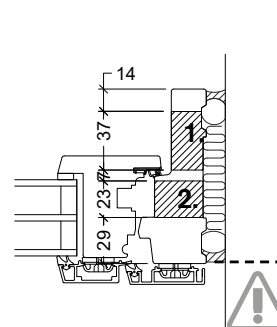
A ⇒ Element ≤1.5m² og bredde ≤1200mm:
Endelig fastgørelse 1 eller 2.

B ⇒ Element >1.5m² eller bredde >1200mm:
1. Foreløbig, 2. Endelig fastgørelse.

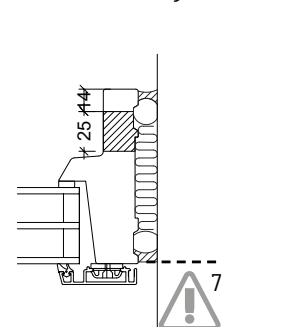
VELFAC In, gående 149mm + 174mm karm
1. + 2. ⇒ se tekst



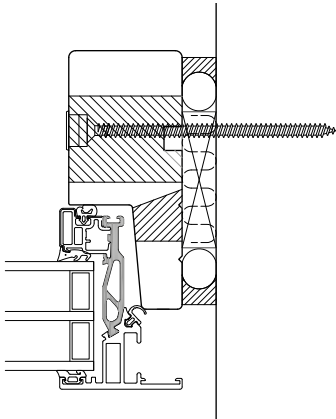
VELFAC In, gående 123mm karm
1. + 2. ⇒ se tekst



VELFAC In, Fast karm
Se skravering

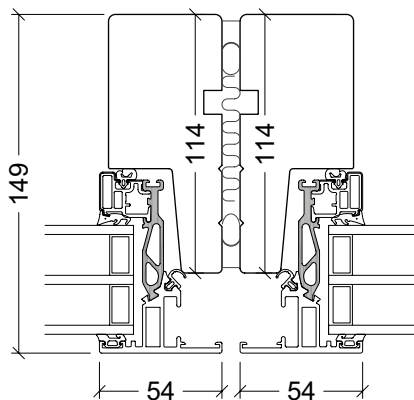
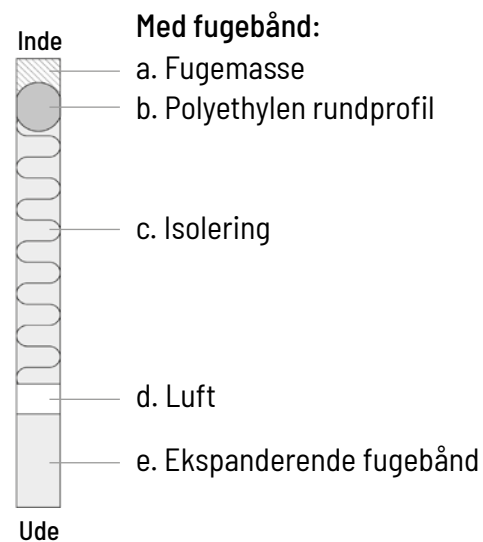
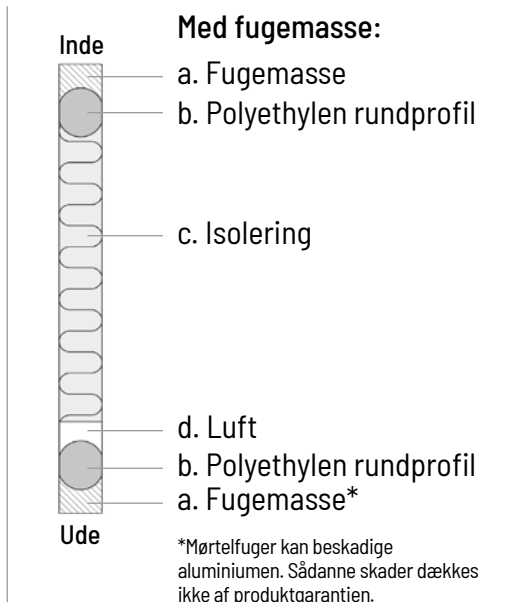


Fugeløsninger - generelle principper



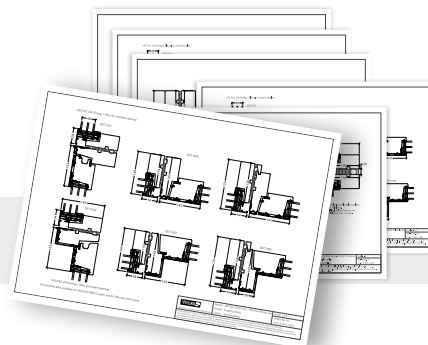
Fugeløsninger mellem karm og mur. VELFAC anbefaler en 2-trinsfuge på minimum 12mm.

Her ses eksempler på vores anbefalinger til fugeløsninger ved valg af henholdsvis fugemasse og fugebånd.
Vi henviser i øvrigt til Fugeguiden (Dansk Industri).

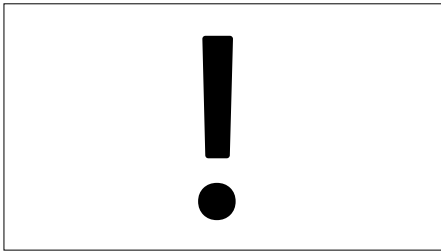


Fugeløsninger i sammenstillinger udføres tilsvarende. De anbefalede sammenstillingsbredder er systemafhængige - se mere på side 18-21.

Sammenstillingstegninger kan downloades fra produkter.VELFAC.dk.

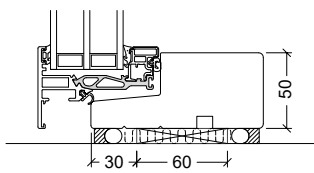


Opklodsning for egenvægt - vinduer og døre, 1/3

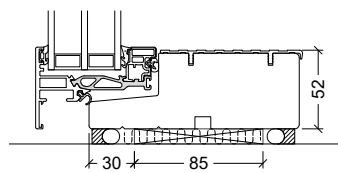


Opklodsning for egenvægt. Optimal opklodsning afhænger af bundstykke typen. Her er en oversigt over bundstykker i VELFAC elementer med visning af, hvor langt fremme opklodsningen skal ligge samt dybden af den. Dørbundstykker opklodses pr. min. 200mm.

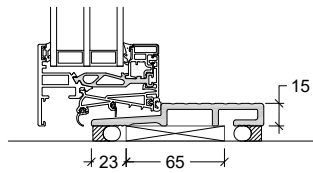
VELFAC 200 / VELFAC Edge



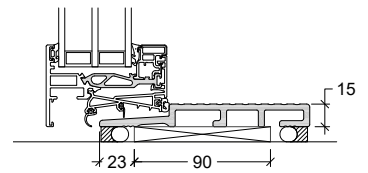
Vindue og terrassedør



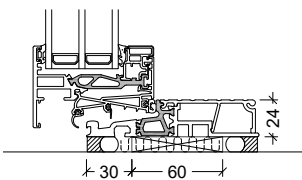
Vindue og terrassedør



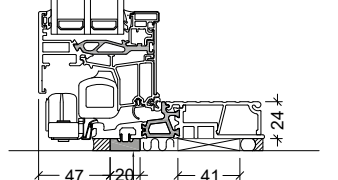
Terrassedør



Terrassedør

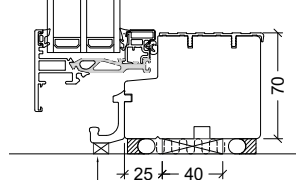


Terrassedør



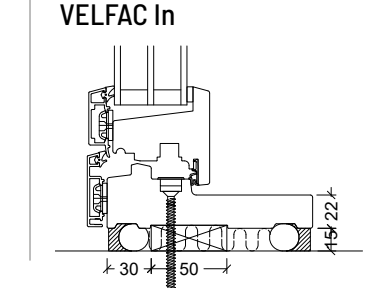
Skydedør

8 mm fabriksmonteret opklodsning pr. min. 200 mm



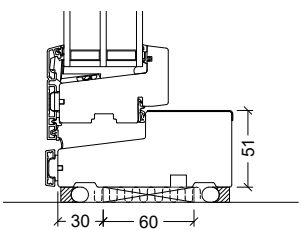
Skydedør

Spredt opklodsning med fiber klodser. Opklodsning mellem drænhuller pr. max. 500 mm

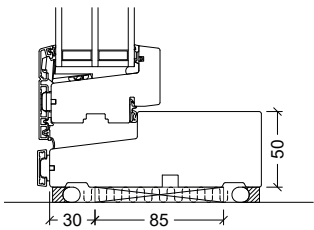


VELFAC In

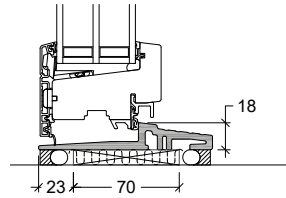
VELFAC Ribo / VELFAC Classic



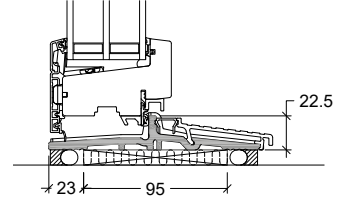
Vindue og terrassedør (vinduesprofil)



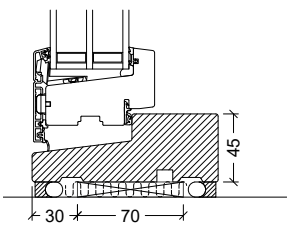
Vindue og terrassedør (vinduesprofil)



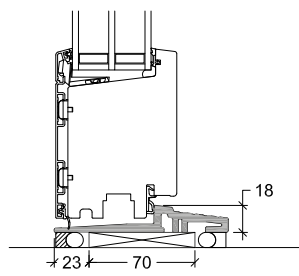
Terrassedør (vinduesprofil)



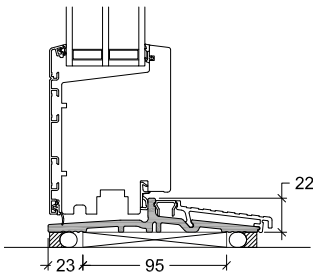
Terrassedør (vinduesprofil)



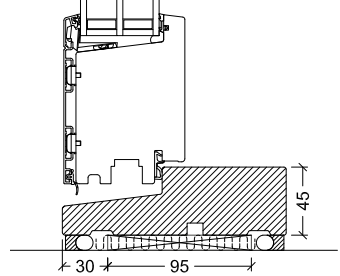
Terrassedør (vinduesprofil)



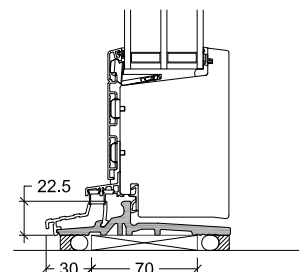
Facadedør/Terrassedør



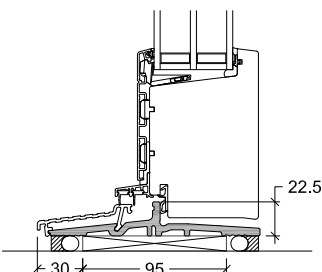
Facadedør/Terrassedør



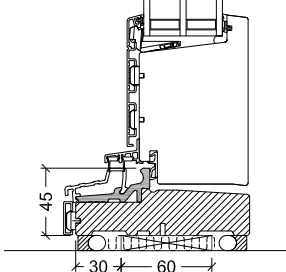
Facadedør/Terrassedør



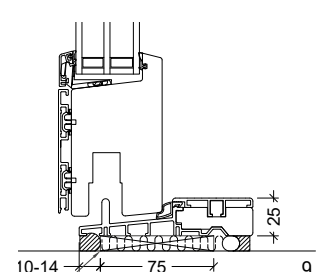
Facadedør/Terrassedør



Facadedør/Terrassedør

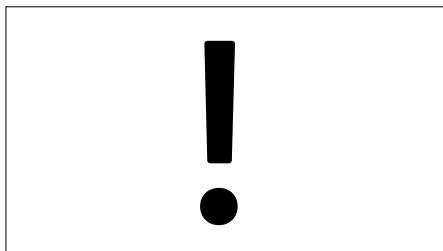


Facadedør/Terrassedør



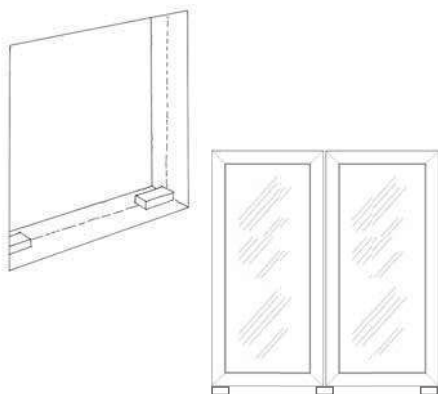
Slyptape Skydedør

Opklodsning for egenvægt - vinduer og døre, 2/3



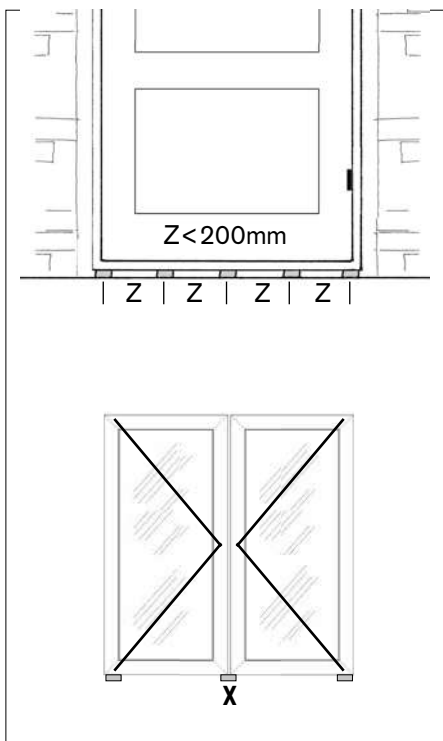
OBS:

Vinduer og døre er ikke-bærende konstruktioner og må ikke blive belastet af andre bygningsdele (jvf. VinduesIndustriens Tekniske Bestemmelser).



For alle vinduer og døre gælder:

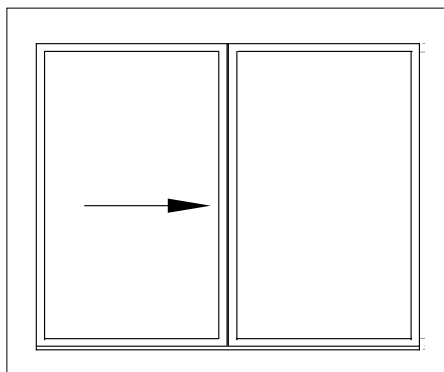
- Til blivende opklodsning: Læg klodser i vater. De skal ligge direkte i sidekarmenes forlængelse samt under eventuelle lodposte/anslag.
- Opklodsningen skal have en passende størrelse, så der er plads til fugemateriale både indvendig og udvendig i fugen.
- Anlægsfladen bør ikke være mindre end 25 cm² (fx 5x5cm), og materialet skal være trykfast som fx vandfast krydsfinér eller kunststof.



For døre med bundstykke af komposit eller aluminium gælder desuden:

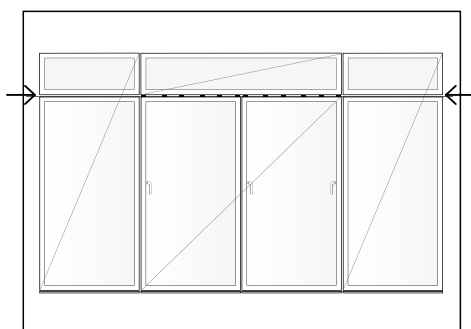
- at de skal opklodses helt vandret pr. max. 200mm (Z).
- at 2-fløjede døre skal opklodses direkte under slutblikket ved post/anslag (X).
- at optimal opklodsning afhænger af bundstykketypen. Se principskitserne side 9.
- at ovenstående er afgørende for at modvirke nedbøjning af bundstykket samt sikre at døren er tæt.
- at bundstykket i VELFAC Ribo og VELFAC Classic døre er påmonteret en transportliste af ubehandlet træ, som skal fjernes før montage (risiko for råd). Klods op i stedet.

Opklodsning for egenvægt - vinduer og døre, 3/3



For VELFAC 200 skydedøre gælder desuden:

- at skydedør med **24mm bundstykke** kræver speciel opklodsning og flere fastgørelsespunkter for at funktion og kørevogne fungerer optimalt, Følg den særlige monteringsvejledning på side 37-55.
- at skydedør med **70mm bundstykke** kræver speciel opklodsning og fugeplacering, for at funktion og dræning fungerer optimalt, Følg den særlige monteringsvejledning på side 56-60.
- Et eventuelt overparti til 2-fløjede skal monteres selvbærende. Indsæt fx overligger af stål. Hvis overpartier belaster skydedøren vil denne ikke kunne fungere optimalt.



Undtagelser med egen vejledning

- VELFAC In systemet. Find en komplet monteringsvejledning på side 94-95.
- VELFAC branddøre og VELFAC brandelementer har en helt specifik vejledning, der leveres på pallen sammen med døren/elementet. De brandtekniske egenskaber opnås kun, når der monteres korrekt efter vejledningen. Begge vejledninger kan også downloades på produkter.velfac.dk.

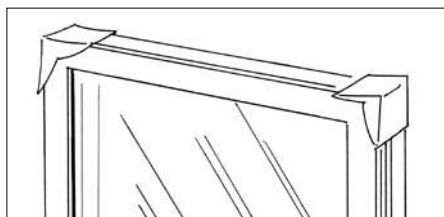
Se vejledning for:

[VELFAC In systemet](#)

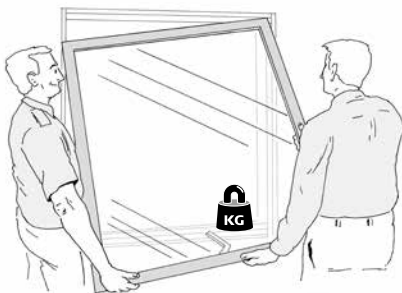
[VELFAC branddøre](#)

[VELFAC brandelementer](#)

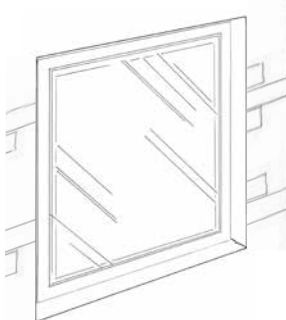
Placering og fixering i murhul



Pak elementerne ud og fjern emballagehjørner, klammer osv. fra karmene.

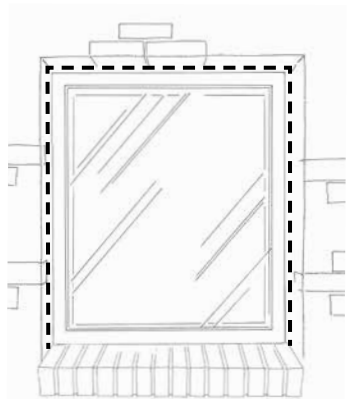


Overvej at afmontere rammerne før montering. Det vil gøre karmmonteringen lettere og reducere vægten betragteligt. Under hver åbningsfunktion kan du se, hvordan rammen afmonteres.



Placering og fixering. Forkant vindue/dør bør altid trækkes tilbage fra forkant udvendig facade - det forlænger vinduets/dørens levetid:

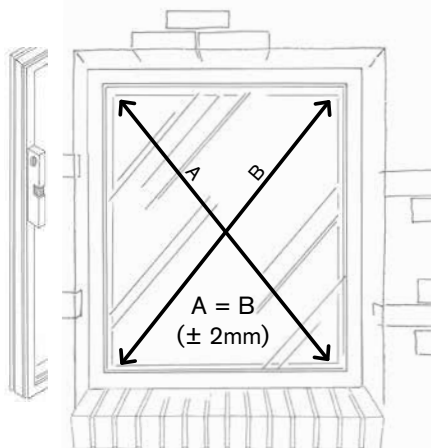
- For VELFAC 200 anbefaler vi 25-40mm tilbagetrækning.
- For øvrige vindues- og dørsystemer anbefaler vi 40-50mm tilbagetrækning.
- Placeres vinduet/døren længere fremme skal afvanding sikres.



Placér vinduet/døren i murhullet på den blivende oplødsning for egenvægt.

Fixér det i alle hjørner i lod og vater. Den frie afstand mellem karm og mur (fugebredden) skal være ensartet:

- Som udgangspunkt anbefaler vi ca. 12mm.
- Til VELFAC 200 ENERGY anbefaler vi 15mm. Det gælder især:
 - Sidehængt vindue/terrassedør i hængselssiden, hvor rammen ved åbning bevæger sig ca. 7mm udover karmen.
 - Vendevinduet i begge sider, hvor vendebeslaget bevæger sig ca. 4mm udover karmen.



Karmen skal være i lod, både sideværts og ud/ind, samt i krydsmål.

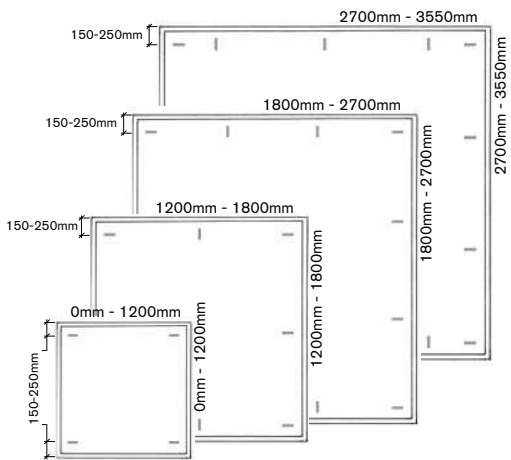
Karmen skal i øvrigt justeres og fastholdes, så der opnås korrekt anslag og ensartet luft hele vejen rundt mellem ramme og karm.

I VELFAC 200 skal glaslisten være ens synlig i begge sider. I døre skal hængselssiden være i perfekt lod med korrekt anslag (+/-2mm i anslagssiden).

A = B ± 2mm.

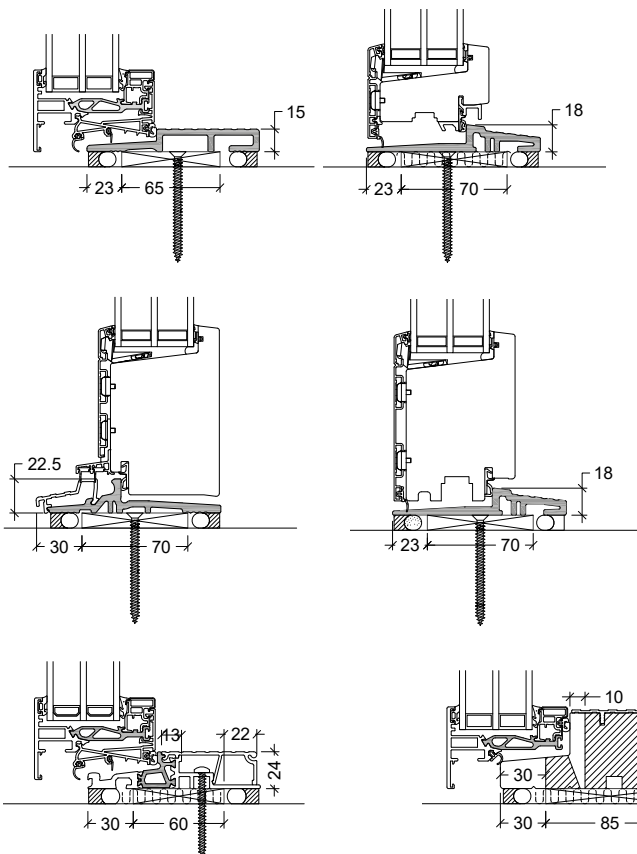
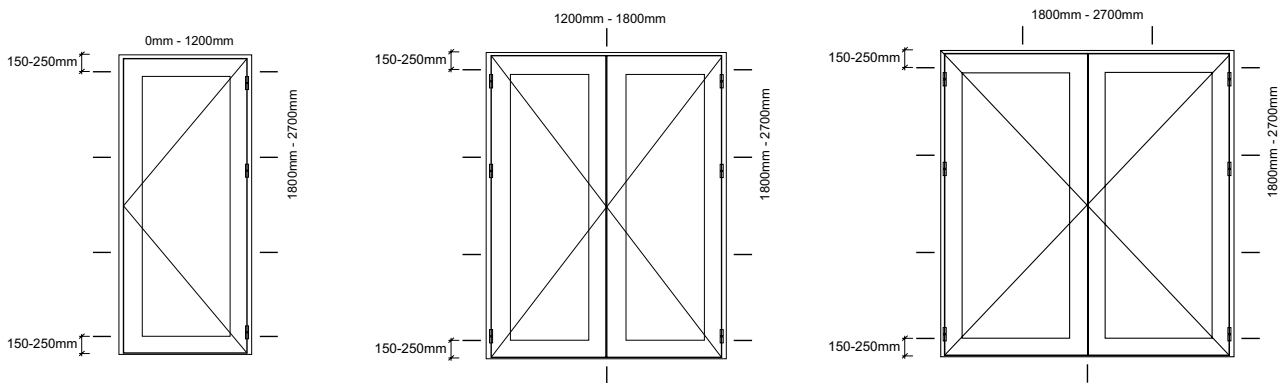
For VELFAC 200 skydedøre A = B ± 1mm.

Fastgørelse - antal steder og afstand, 1/3



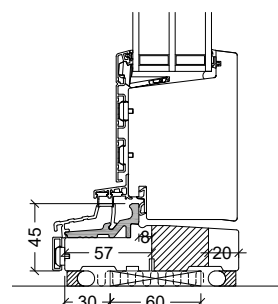
For VELFAC 200, VELFAC Ribo og VELFAC Classic gælder for alle vinduer, terrassedøre og facadedøre:

- Antal fastgørelsessteder som vist på figurerne.
- Sidekarme: start fastgørelse 150-250mm fra udvendigt hjørne.
- Afstanden mellem fastgørelse må ikke overstige 900mm, undtagen for overkarm og bundkarm i elementer op til 1200mm bredde.
- Anvisninger gælder også for sammenstillinger.
- 2-fløjede kræver fastgørelse under post/anslag.*
- Optimal oplødsning afhænger af bundstykketypen.

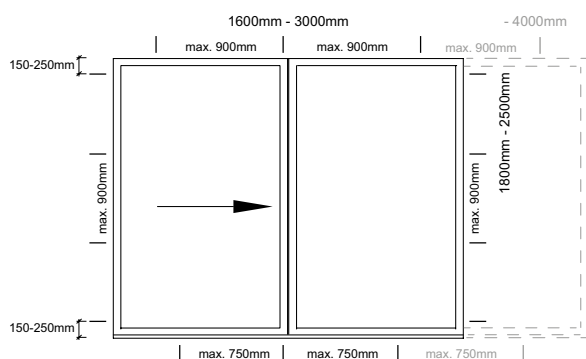


*Fastgørelse under post/anslag i 2-fløjede:

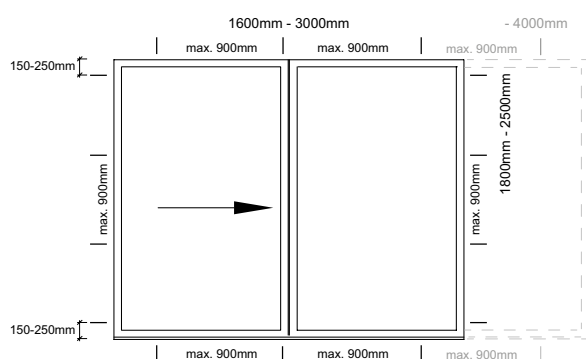
- 15/18/22,5mm kompositbundstykker: oplødsningen skrues fast i underlaget. Rigelig montagelim ilægges, så hulrummet under bundstykket fyldes. Klem bundstykket ned mod montagelimen, mens den tørrer.
- 24mm alu/PA bundstykke: fastgør lodret ned i underlaget ud for lodposten. Monter herefter alu-slidskinnen.
- 45mm hårdtræsbundstykke: fastgør ud for lodposten i område anvist herunder.
- 50-52mm bundstykker/bundkarme af træ: fastgør under posten i område anvist herunder.



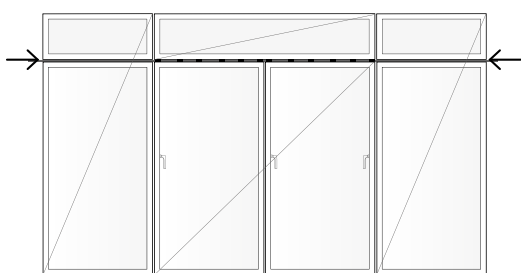
Fastgørelse - antal steder og afstand, 2/3



VELFAC 200 skydedør, 24mm bundstykke



VELFAC 200 skydedør, 70mm bundstykke



2-fløjet skydedør med overparti

For VELFAC 200 skydedøre gælder generelt:

- Sidekarme: start fastgørelse 150-250mm fra udvendigt hjørne.
- Sidekarme: 3-4 karmskrueer i hver side, afstand mellem fastgørelse må ikke overstige 900mm. Gælder også for sammenkobling af elementer.
- Overkarmen: Fastgør altid ved posten i den gående del, afstand mellem fastgørelse må ikke overstige 900mm. Sæt den første skrue så tæt på posten som muligt (ved sammenkobling af elementer bruges der to skrueer, en på hver side af "posten").
- OBS Overkarm: anvend skrueer med delgevind og brug ikke blivende oplødsning mellem overkarm og overligger/rem, da skydedøren ikke må optage last fra den overliggende konstruktion.
- Et eventuelt overparti til 2-fløjede skal monteres selvbærende. Indsæt fx overligger af stål. Hvis overpartier belaster skydedøren vil denne ikke kunne fungere optimalt.

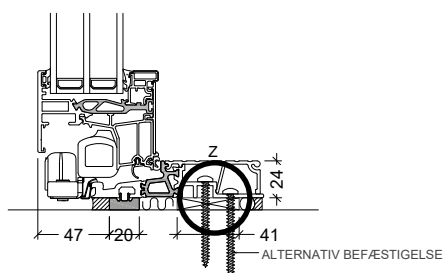
Specielt for 24mm bundstykke

- Bundstykke: Fastgør lodret ned i underlaget - se tegning (Z) - afstand mellem fastgørelse må ikke overstige 750mm.
- 2-fløjede: Fastgør desuden med en skrue ved hver post (samt fortsat pr. max. 750mm).

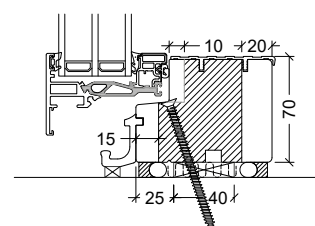
Specielt for 70mm bundstykke

- Bundstykke: Åbn døren og fastgør med en karmskrue så tæt ved posten som mulig - se tegning (Y) - afstand mellem fastgørelse må ikke overstige 900mm. Skruehul tættes med fugemasse.
- 2-fløjede: Fastgør desuden med en skrue ved hver post (samt fortsat pr. max. 900mm).

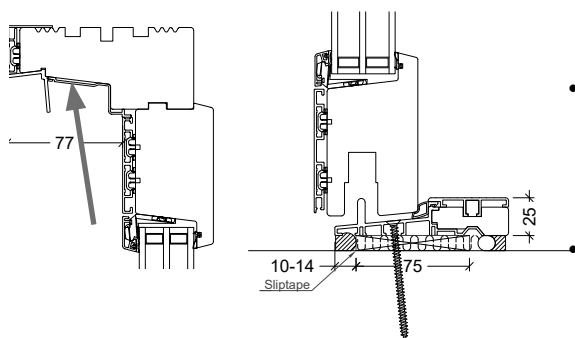
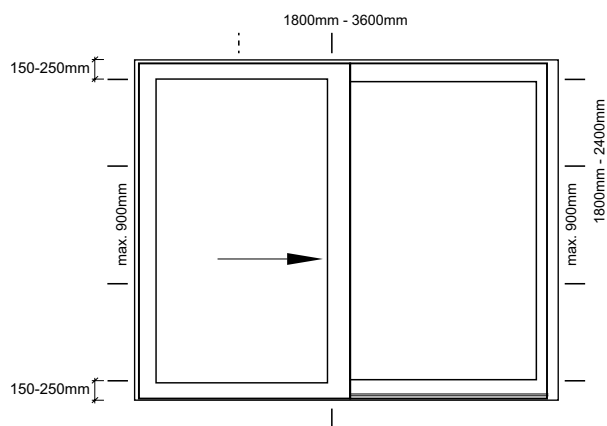
(Z) VELFAC 200 skydedør, 24mm bundstykke
2 placeringsmuligheder.



(Y) VELFAC 200 skydedør, 70mm bundstykke
Der må fastgøres i det skraverede område.



Fastgørelse - antal steder og afstand, 3/3

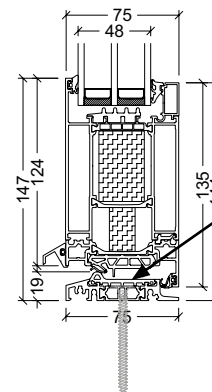
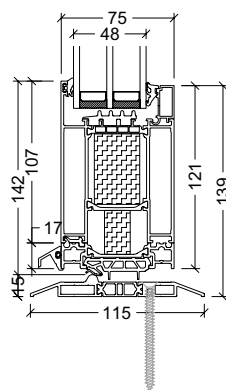
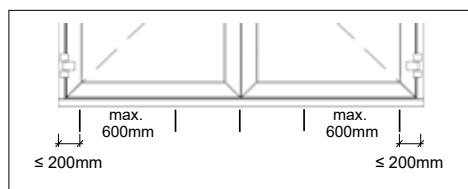
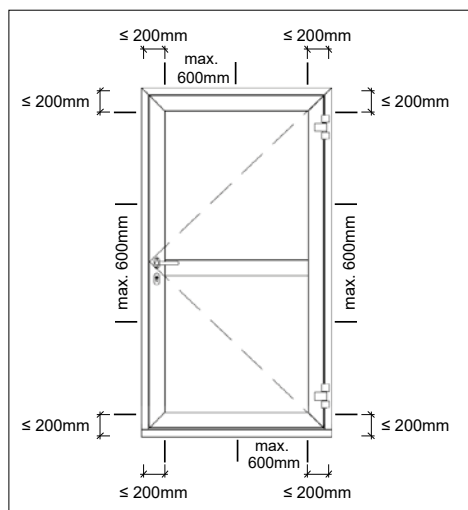


For VELFAC Ribo skydedøre gælder generelt:

- Sidekarme: øverste og nederste fastgørelse laves 150-250mm fra udvendigt hjørne.
- Sidekarme: 3-4 karmskruer i hver side, afstand mellem fastgørelse må ikke overstige 900mm
- Bundstykke: Åbn døren og fastgør med 1 karmskrue så tæt ved posten som muligt - se tegning. Skruehul tætnes med fugemasse.
- Overkarm: Åbn døren og fastgør med 1 skrue med delgevind så tæt ved posten som mulig. Ved meget bred skydedør, brug en ekstra skrue med delgevind i overkarmen.
- OBS Overkarm: anvend skruer med delgevind og brug ikke blivende oplødsning mellem overkarm og overligger/rem, da skydedøren ikke må optage last fra den overliggende konstruktion.

For VELFAC Aluminiumsdør gælder generelt:

- Antal fastgørelsessteder som vist på figureerne.
- Start fastgørelse ≤ 200 mm fra udvendigt hjørne.
- Afstanden mellem fastgørelse må ikke overstige 600mm.
- 2-fløjede kræver fastgørelse under post/anslag.
- Optimal oplødsning afhænger af bundstykketypen.



Afmonter afdækning på bundstykket før fastgørelse.

Undtagelser med egen vejledning

- VELFAC In systemet. Find en komplet monteringsvejledning på side 94-95.
- VELFAC branddøre og VELFAC brandelementer har en helt specifik vejledning, der leveres på pallen sammen med døren/elementet. De brandtekniske egenskaber opnås kun, når der monteres korrekt efter vejledningen. Begge vejledninger kan også downloades på produkter.velfac.dk.

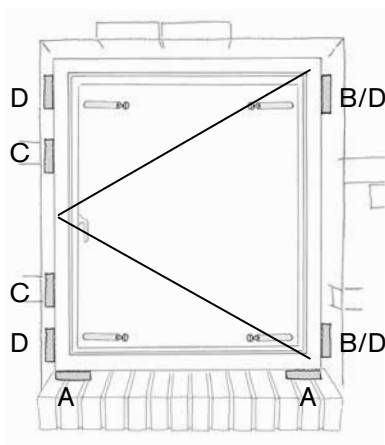
Se vejledning for:

- [VELFAC In systemet](#)
- [VELFAC branddøre](#)
- [VELFAC brandelementer](#)

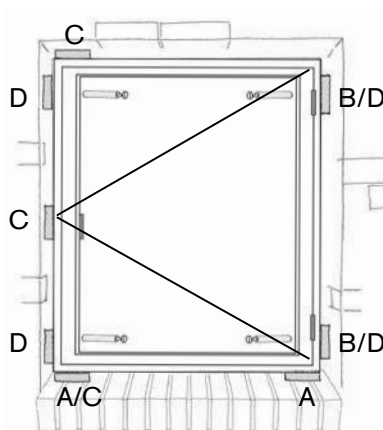
Opklodsning mod vrid og indbrud + endelig fastgørelse

Opklodsning mod vrid og indbrud. Foruden opklodsning for egenvægt (A), bør alle vinduer/døre opklodses mellem karm og murværk ud for alle hængsler (B) og slutblik (C). Det virker indbrudshæmmende.

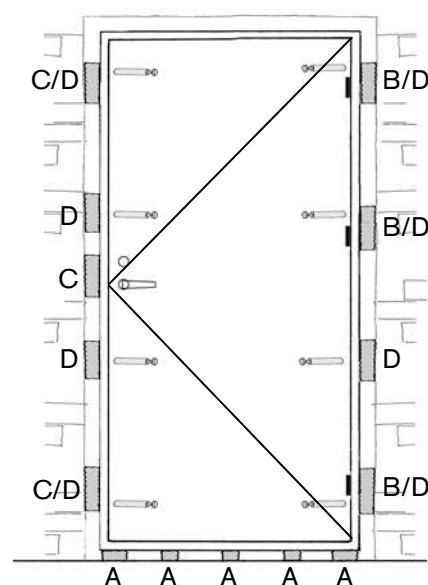
I sidehængslede åbningsfunktioner opklodses der endvidere bag alle fastgørelsespunkter (D). Det sikrer, at rammen ikke kommer til at hænge over tid. Jo større element, des vigtigere er opklodsning bag fastgørelsespunkter.



Sidehængslet VELFAC 200 + Edge



Sidehængslet VELFAC Ribo + Classic



VELFAC facadedøre, terrassedøre med dør-profil samt skydedøre

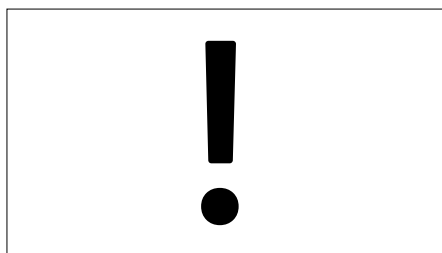
Traditionel fastgørelse i bærende murværk. VELFAC vinduer/døre må fastgøres gennem visse afgrænsede områder af karmen - se side 7. Forbor til den valgte fastgørelse og skru elementet fast.

Til fastgørelse bruges de bedst egnede karmskruer. Følg materialeleverandørens anvisninger. OBS: Vælges i stedet almindelige skruer, skal der laves opklodsning bag alle fastgørelsespunkter.

Fastgørelse på bagmur inden skalmuring.

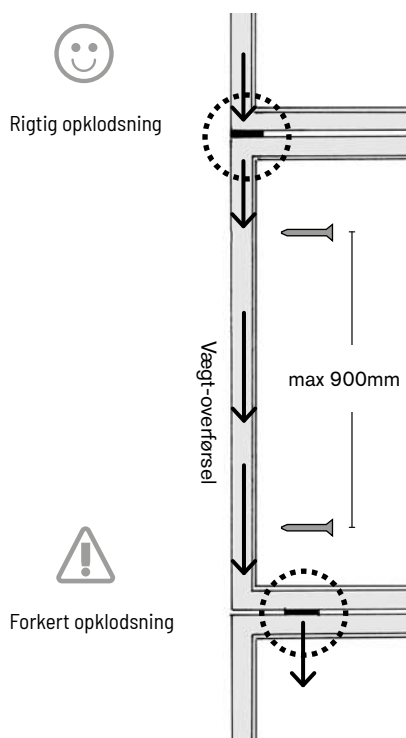
- For opretholdelse af garanti anbefales det, at opklodsning for egenvægt, antal fastgørelsespunkter samt opklodsning mod vrid og indbrud foretages efter samme anvisninger som beskrevet på de forrige sider.
- Opklodsning for egenvægt, vrid og indbrud udføres så vidt muligt i forbindelse med fastgørelse i bagmuren. Ellers skal det ske i forbindelse med opførelse af formuren.
- Især opklodsning under sidekarmer/post/anslag er afgørende for at modvirke nedbøjning og sikre tæthed.
- Der findes mange løsningsmuligheder for fastgørelse i bagmur. Følg altid materialeleverandørens anvisninger.
- På vores hjemmeside kan du finde indbygningseksempler.

Montering i højden - generelle principper



OBS. Vinduer og døre er ikke-bærende konstruktioner og må ikke blive belastet af andre bygningsdele (jvf. VinduesIndustriens Tekniske Bestemmelser).

OBS: Ved sammenstilling af store eller flere rækker elementer skal ingeniørberegninger udføres.



Montering i højden:

Når elementer monteres oven på hinanden, skal

- oplødsningen mellem dem ligge direkte over sidekarmene, så vægten overføres korrekt.
- sammenkobling af over- og bundkarm skal ske med skruer.
- ved sammenkobling kan over/bundkarm med fordel gives en pilhøjde.
- der må ikke foregå vægtoverførsel fra overpartier til gående poste i 2-fløjede døre. Her skal der indsættes fx ståldrager til at bære overpartiet.
- hjørnevinduer må ikke indbygges direkte ovenpå hinanden.

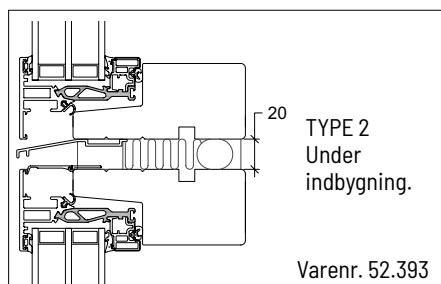
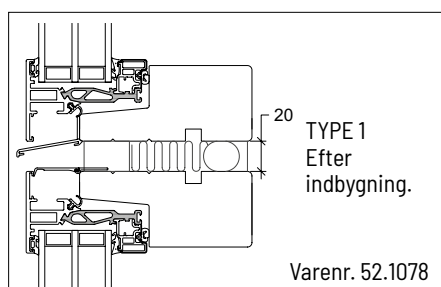
Vandnæse for hver 3 meter. For at sikre afvanding skal der i VELFAC 200 facader monteres en vandnæse for hver 3 meter i højden - målt fra toppen af vinduespartiet og nedad. Det bryder regnvandets løb i den lodrette fuge og mindsker dermed belastningen på vinduernes pakninger. Vandnæsen kræver en fugebredde på min. 20mm.

Der findes to typer vandnæse til VELFAC 200:

Type 1, der monteres, når facaden er færdigfuguet. Varenr. 52.1078.

Type 2, der monteres på undersiden af karmen i forbindelse med indbygning. Varenr. 52.393.

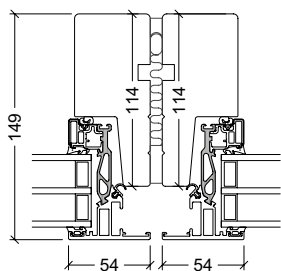
Der findes også en vandnæse til VELFAC Ribo/Classic. Den bestilles og monteres af fabrik, typisk i forbindelse med overpartier til døre. Varenr. 52.0166.



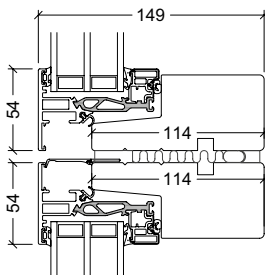
Sammenstillinger - VELFAC 200 og VELFAC Edge

Sammenstilling af VELFAC 200 med VELFAC 200

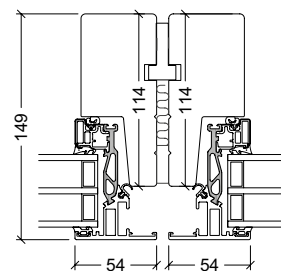
1. Udføres med minimum 8mm afstand mellem karmene. 8mm giver en pæn løsning, da det svarer til afstanden mellem 2 rammer monteret på samme karm.
2. Sammenstilling med knasfuge er ikke tilladt.
3. Sidehængte vinduer/terrassedøre med hængslerne vendt mod hinanden kræver en sammenstillingsfuge på 15mm, så rammerne ikke støder sammen.
4. Sidehængt vindue/terrassedør med hængsler vendt mod vendevindue kræver en sammenstillingsfuge på minimum 10mm, så vendebeslag og den sidehængte ramme ikke støder sammen.
5. Ved sammenstilling af elementer, tilstræb da at rammerne flugter, for at opnå en pæn løsning.
6. Fuger i sammenstillinger skal være af samme type som mod mur, se Fugeløsninger side 8.
7. Fugning udføres nemmere, hvis rammerne er afmonteret. Eller der kan anvendes en ekstra lang fugestuds, fx fra Dan-Kit. Vejledning findes på produkter.velfac.dk



Vandret sammenstilling (lodret fuger)

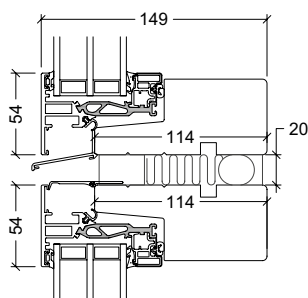


Lodret sammenstilling (vandret fuger)

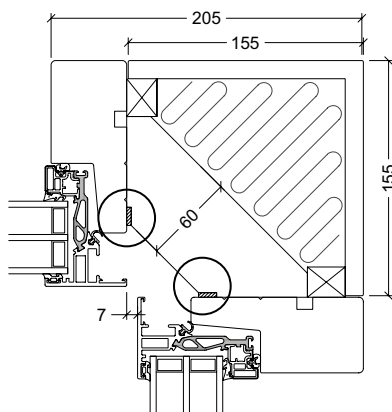


Eksempel med sammenstillingsliste

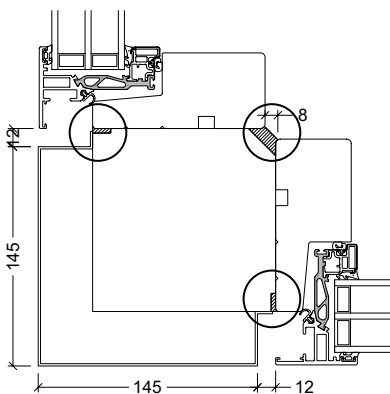
OBS: VELFAC Edge sammenstilles på samme måde som VELFAC 200.



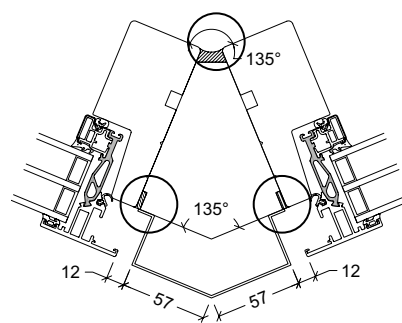
Lodret sammenstilling med vandnæse. For at sikre dræning af facaden kræves der vandnæse for min. hver 3m i højden.




90° indvendig hjørnesamling. Husk dampspærre indvendigt efter gældende regler.



90° udvendig hjørnesamling.



135° udvendig hjørnesamling.

 Ilæg tætningsmateriale, så samlingen er tæt.

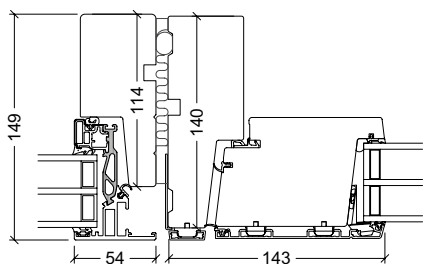
OBS: Stolpeløsninger fra VELFAC må ikke være en del af den bærende konstruktion.

Sammenstillinger - VELFAC 200 / Edge med øvrige systemer

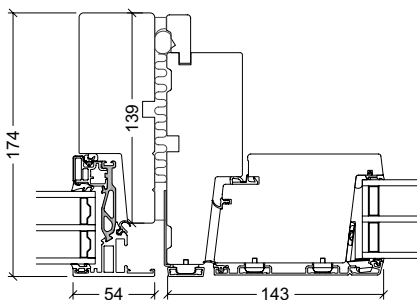
Sammenstilling af VELFAC 200 med VELFAC Ribo døre + Aluminiumsdøre

1. Udføres med 8-12mm afstand mellem karmene.
2. Ved sammenstilling af elementer, tilstræb da de flugter, for at opnå en pæn løsning.
3. Elementer må ikke sammenstilles uden fugeafstand (risiko for utæthed og råd).
4. Fuger i sammenstillinger skal være af samme type som mod mur, se Fugeløsninger side 8.

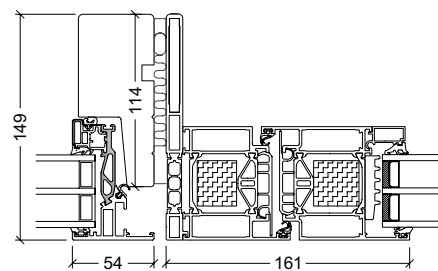
OBS: VELFAC Edge sammenstilles på samme måde som VELFAC 200.



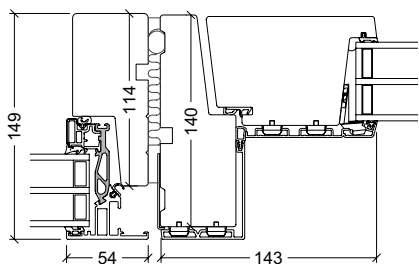
Med VELFAC Ribo udadgående dør.
Husk dækprofil.*



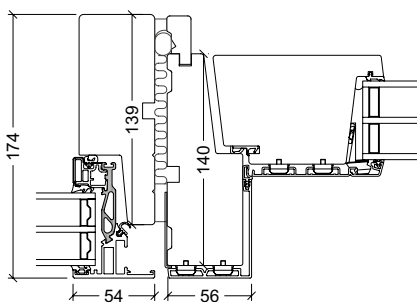
Med VELFAC Ribo udadgående dør.
Husk dækprofil.*



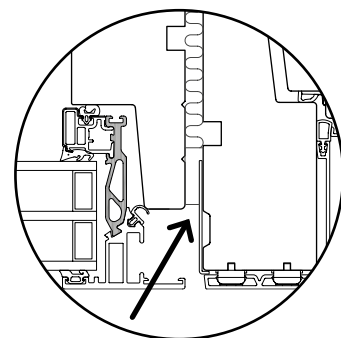
Med VELFAC Aluminiumsdør, udadgående og indadgående dør.



Med VELFAC Ribo indadgående dør.
Husk dækprofil.*



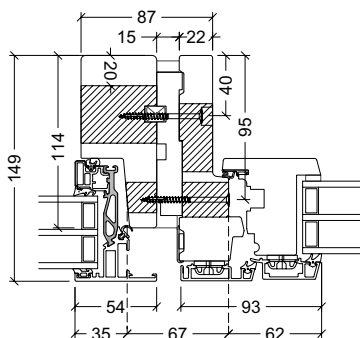
Med VELFAC Ribo indadgående dør.
Husk dækprofil.*



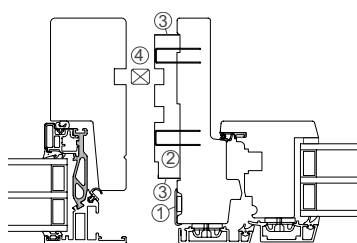
*Dækprofillet (+1,5mm) beskytter VELFAC Ribo mod råd ved sammenstilling med VELFAC 200. Er monteret fra fabrik. I modsat fald kontakt da VELFAC.

Sammenstilling af VELFAC 200 med VELFAC In

1. Sammenstilling udføres enten lodret eller vandret, ikke både og.
2. Brug de medleverede placeringsprofiler, som giver 15mm afstand mellem karmene.
3. Sammenstillingsvejledning medfølger. Den er gul og er placeret på karmen.
4. OBS: sammenstilling af VELFAC 200 vendevindue og VELFAC In er ikke mulig.



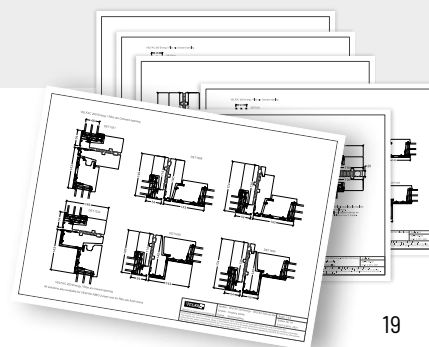
Med VELFAC In
Med sammenstillingsliste, se illustration (1.-4.)



Monteret fra fabrik:

1. Dækprofil, 2. Sammenstillingsliste, 3. Fugetape
- Løst medleveret:**
4. 150mm placeringsprofil

Sammenstillingstegninger kan downloades fra produkter.VELFAC.dk.



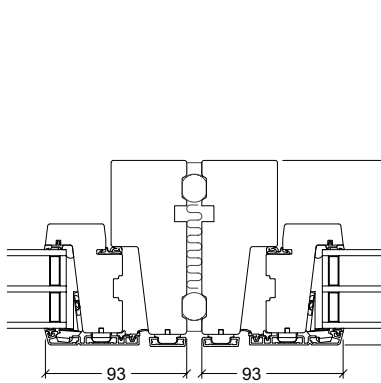
Sammenstillinger - VELFAC Ribo og VELFAC Classic

Sammenstilling af VELFAC Ribo træ/alu med VELFAC Ribo træ/alu

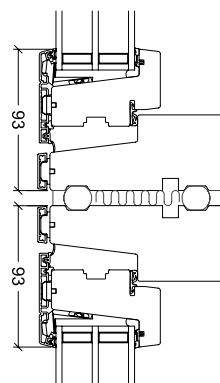
1. Ved sammenstilling af elementer, tilstræb da at de flugter, for at opnå en pæn løsning.
2. Udføres med 10-12mm afstand mellem karmene.
3. Fuger i sammenstillinger skal være af samme type som mod mur, se Fugeløsninger side 8.
4. Sammenstilling med knasfuge og 2mm sammenstilling på byggepladsen frarådes pga. risiko for utæthed og råd.

OBS: Følgende sammenstilles på samme måde som VELFAC Ribo træ/alu:

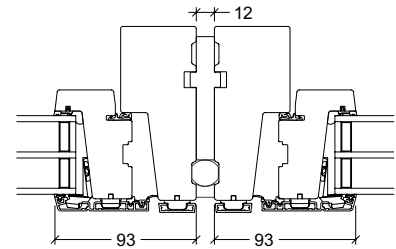
- VELFAC Classic med VELFAC Classic.
- 3-lags og 2-lags løsninger.
- Gående og faste elementer.
- Træ/alu og træ/træ.



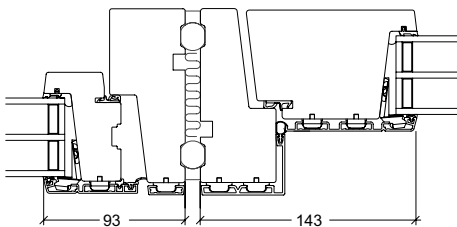
Vandret sammenstilling, (lodret fuger) vindue med vindue



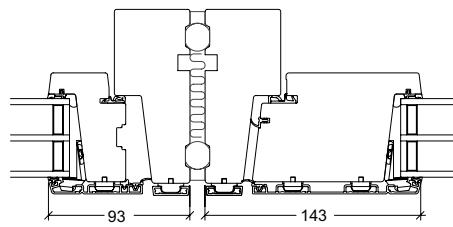
Lodret sammenstilling, (vandret fuger) vindue med vindue



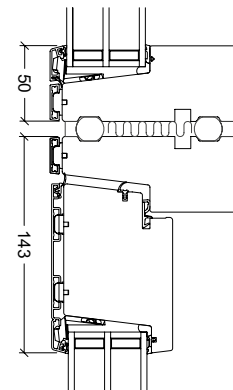
Eksempel med sammenstillingsliste



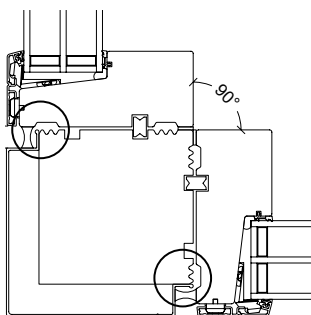
Vandret sammenstilling, (lodret fuger) vindue med indadgående dør



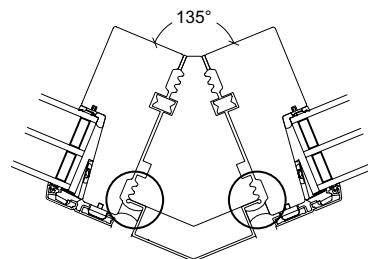
Vandret sammenstilling, (lodret fuger) vindue med udadgående dør



Lodret sammenstilling, (vandret fuger) dør med fast overparti



90° udvendig hjørnesamling.



135° udvendig hjørnesamling.

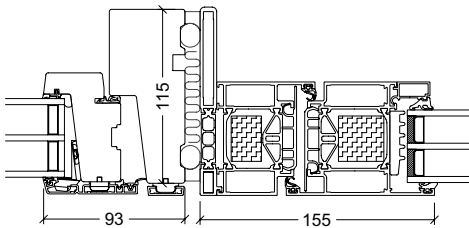
○ Ilæg tætningsmateriale, så samlingen er tæt.

OBS: Stolpeløsninger fra VELFAC må ikke være en del af den bærende konstruktion.

Sammenstillinger - VELFAC Ribo / Classic med øvrige systemer

Sammenstilling af VELFAC Ribo med VELFAC Aluminiumsdøre

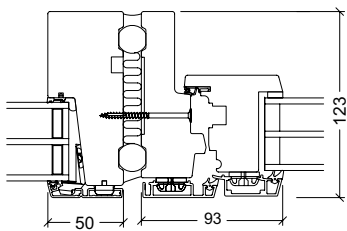
1. Ved sammenstilling af elementer, tilstræb da at de flugter, for at opnå en pæn løsning.
2. Udføres med 10-12mm afstand mellem karmene.
3. Fuger i sammenstillinger skal være af samme type som mod mur, se Fugeløsninger side 8.
4. Elementer må ikke sammenstilles uden fugeafstand (risiko for utæthed og råd).



Med VELFAC Aluminiumsdør,
uddadgående og indadgående dør

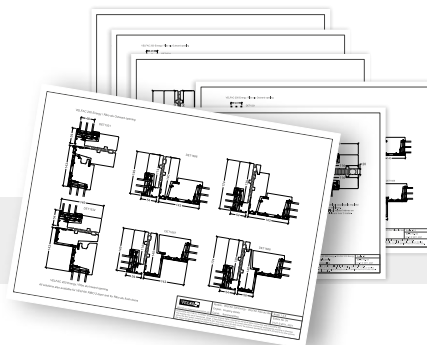
Sammenstilling af VELFAC Ribo med VELFAC In

1. Udføres med 12mm afstand mellem karmene.
2. Sammenstilling udføres enten lodret eller vandret, ikke både og.
3. Elementer må ikke sammenstilles uden fugeafstand (risiko for utæthed og råd).
4. Fuger i sammenstillinger skal være af samme type som nævnt under Fugeløsninger på side 8.



Med VELFAC In
Sammenstilling alene enten
lodret eller vandret

Sammenstillingstegninger kan downloades fra produkter.VELFAC.dk.



Isolering + afsluttende fugning



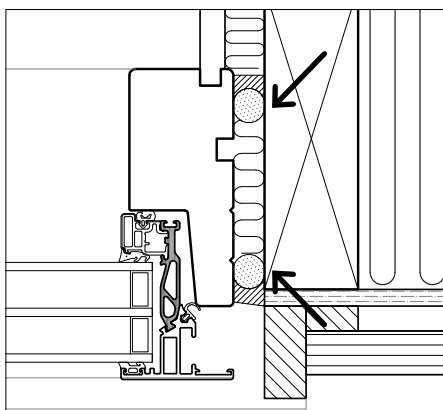
VELFAC anbefaler stopning med mineraluld.

Til brand- og lydisolering stoppes 3 gange så hårdt som normalt for at undgå luftlommer.

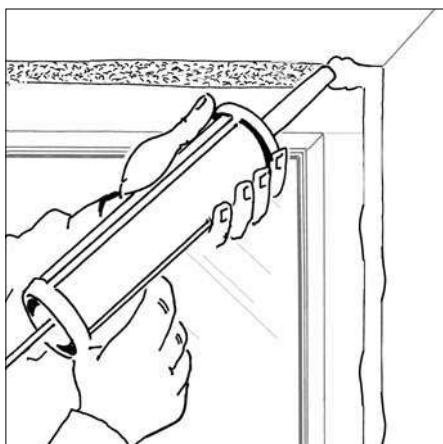
Følg altid materialeleverandørens anvisninger.

Vælger du at bruge fugeskum, vær da opmærksom på risiko for deformation af karmen og rådskade ved forkert brug.

Vælg en fugeskum egnet til opgaven og følg materialeleverandørens anvisninger nøje.



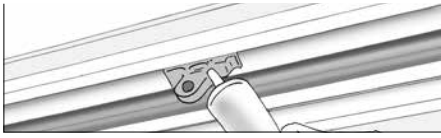
Lav bagstopning for fugen fx med passende stort polyethylen rundprofil med lukkede celler. Anbring profilet i den dybde, materialeleverandøren angiver.



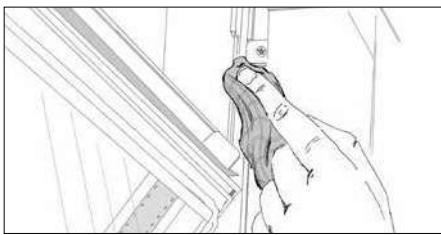
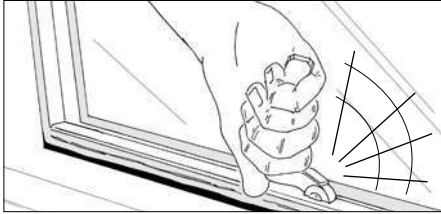
Vinduet fuges udvendigt og indvendigt med elastisk fugemasse i henhold til materialeleverandørens anvisninger. Hvis der er anvendt fugebånd, så kun på indvendige side. OBS: vær opmærksom på de særlige regler ved diffusionstæt ydervæg.

Det skal ved bundkarmen sikres, at den udvendige fugning ikke helt eller delvis dækker drænhuller/-spalter, se side 7 om fugeplacering.

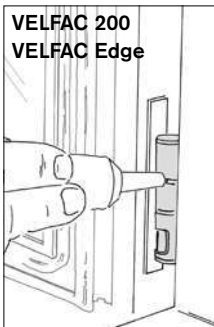
Sidste hånd efter veludført montering



Smøring af paskvilssystem: Rens alle kolver for snavs, giv dem 2-3 dråber syrefri olie hver og aktiver paskvilgrebet, så olien fordeles.



Rens alle glideskinner for snavs, mørtelrester o.lign.
Støvsug friskluftventiler for byggestøv.



VELFAC 200
VELFAC Edge



VELFAC Ribo
VELFAC Classic

Giv alle hængsler 2-3 dråber syrefri olie.

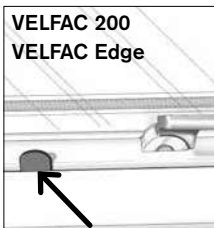
OBS: Hængslerne i VELFAC Aluminiumsdøre må ikke smøres.



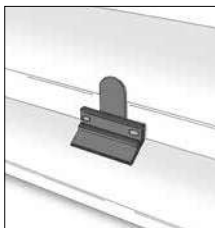
Tjek at alle rammer åbner og lukker gnidningsløst og med korrekt anslag. Finjuster eventuelt - se under den pågældende åbnefunktion.

Friktionsarme justeres efter de lokale vindforhold. De må ikke smøres.

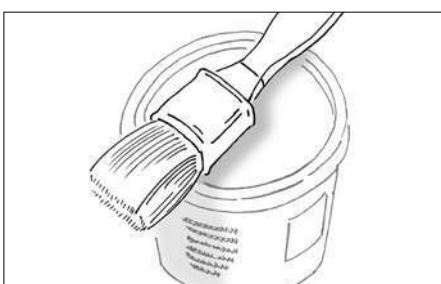
Glideskinner kan evt. sprayes med teflonbaseret smøremiddel fx Fin Lube eller tilsvarende (aldrig almindelig smøreolie).



VELFAC 200
VELFAC Edge



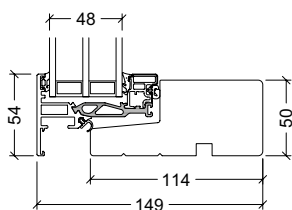
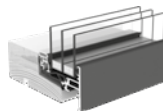
Afstandsbrick ved grebet fjernes efter montering og fugning af vinduet.



For opretholdelse af garanti skal skader i overfladebehandlingen på karmtræ udbedres med maling indeholdende fungicider. Ved sandslibning bruges åndedrætsværn da slibning kan frigive propiconazol og titanium dioxid. Slibestøv skal opsamles og bortskaffes på forsvarlig vis.

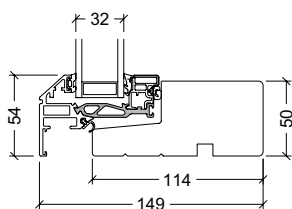
Hvis du bruger tape på karmene, så brug en UV-beständig malertape, og sørg for, at tapen fjernes så hurtigt som muligt da du ellers kan ødelægge karmens overfladebehandling.

Generelt om VELFAC 200 og VELFAC Edge systemerne



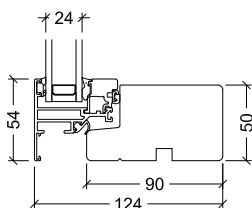
VELFAC 200 ENERGY, 3-lags rude

VELFAC 200 ENERGY er vores 3-lags løsning, som beskrives i denne vejledning. For nemheds skyld kalder vi den kun for "VELFAC 200".



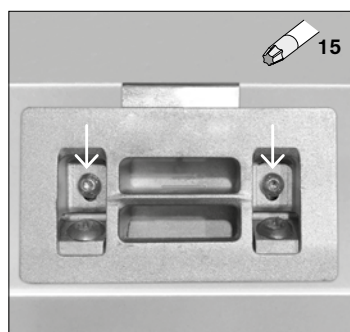
VELFAC Edge 2-lags rude

VELFAC Edge er vores 2-lags løsning. Vejledningen for VELFAC 200 ENERGY gælder tilsvarende for VELFAC Edge.



VELFAC 200 2-lags rude - udgået

For en del år siden, havde vi en VELFAC 200 med 2-lags rude. Har du brug for information om vores gamle 2-lags løsning, kontakt da VELFAC Serviceafdeling eller find dem på produkter.velfac.dk under Download.

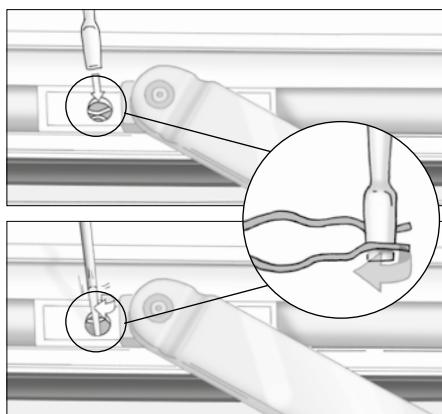


Justering af lukketryk. Alle åbnefunktioner har et justerbart slutblik. Lukketrykket justeres ved at løsne skruerne med en torx 15, flytte slutblikket (-1mm/+2mm), og stramme skruerne igen.

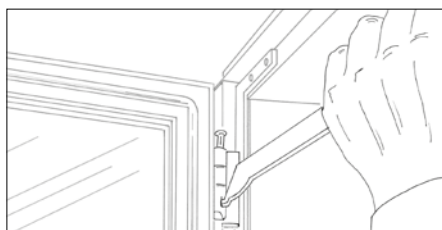


Indbygnings-tips:

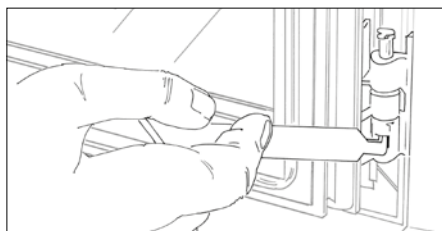
Mod mur: hængslet fylder ca. +7mm når vinduet er åbent.
Ved sammenstilling: kræver min. 15mm sammenstilling hvis hængslet mod et sidehængt elements hængselsside.



Afmontering af ramme: Frigør friktionsarmen foroven og forneden ved at stikke en ligekærvet skruetrækker ned mellem løsefjederens arme og dreje skruetrækkeren 90°. Løft nu friktionsarmen af.

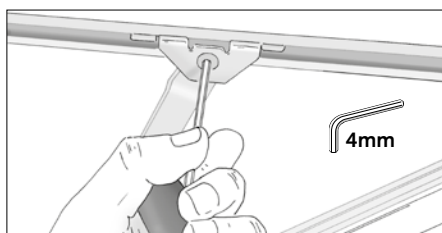


Stablen i hvert hængsel skal løsnes:
 Tryk en eventuel låseknop ind med en skruetrækker, men du bruger en VELFAC stabelaftrækker (varenr. 51.413) til at løsne stablen.

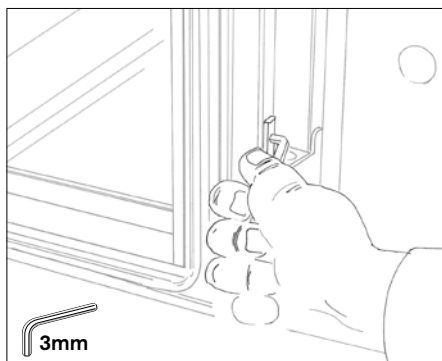


Start i nederste hængsel og bevæg dig opad.
 Hold nu rammen understøttet og fjern så stablerne.
 Løft rammen af.

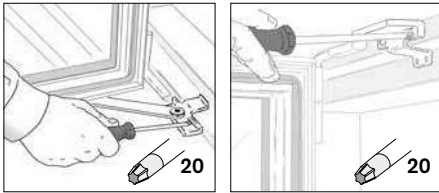
Genmonterings-tip: tjek at låseknappen er klikket ud!



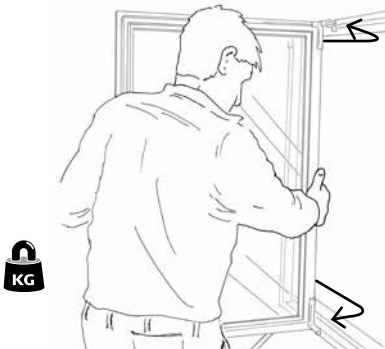
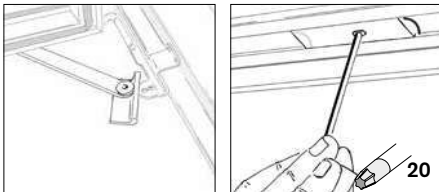
Justering af friktionsarm: Løsn eller stram skruen.
 Må ikke smøres!



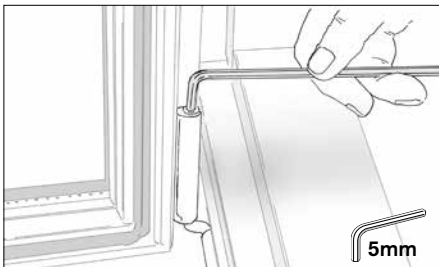
Justering i højden: Løsn pinolskruerne i hængslet og hæv/sænk rammen efter behov.



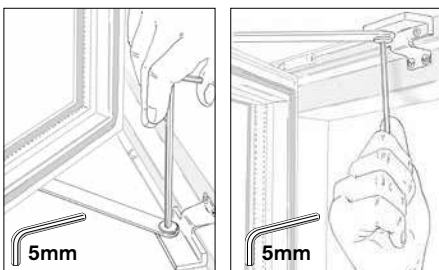
Afmontering af ramme: Åbn vinduet til 90°. Løsn beslagene foroven og forneden og drej dem væk. Afmonter eventuelle stopklodser i glideskinnerne.



Kør rammen hen til udsparring i glideskinnen og træk den ud.



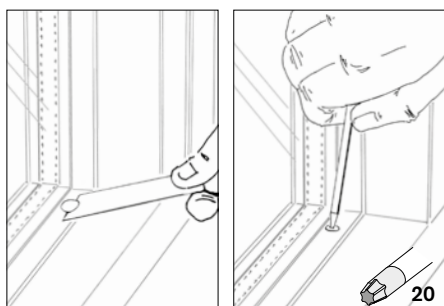
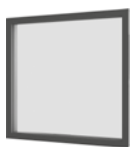
Højdejustering: Flyt rammen op/ned ved at dreje skruen i nederste hængsel.



Justering sideværts: Flyt rammen sideværts ved at dreje på skruen i beslaget for oven og for neden på karmen.



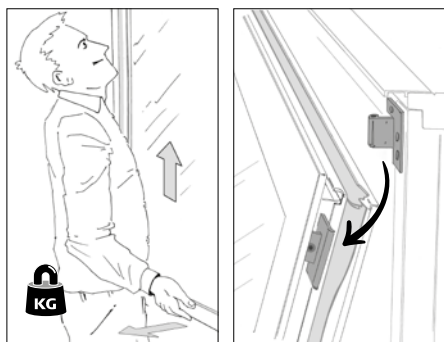
Justering af friktionsarm: Løsn eller stram skruen for oven og for neden på vinduesrammen.



Afmontering af ramme: Fjern dækpropper indvendig og skru skruer ud.

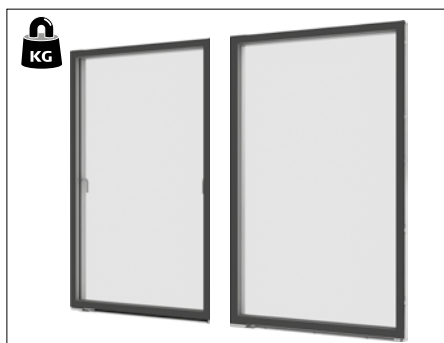


[Se videoen](#)

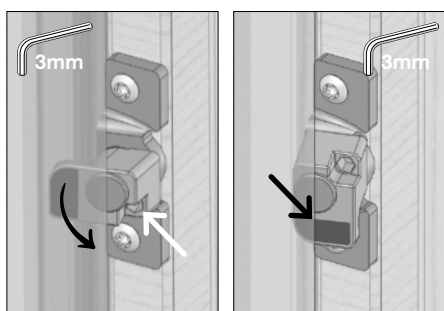


Løft rammen 5-6mm, træk den 2-3cm udad forinden og fri af hjørnebeslaget. Sænk så rammen ned. Brug evt. løftestang med forsigtighed.

OBS: Rammen er løs, når den løftes fri forinden.



Tunge elementer, fx sidepartier til døre, skal håndteres vha. egnet teknisk hjælpemiddel fx vinduesløfter, teleskoplæsser, kran el. lignende.

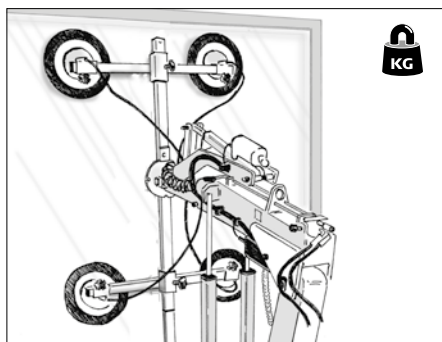


Elementer >1200mm har ekstra tilholderbeslag.

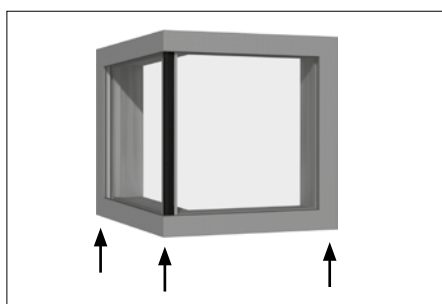
Frigør rammen: Brug VELFAC unbraconøgle (varenr. 62.1167), der leveres sammen med vinduet. Pres ramme og karm mod hinanden, tryk unbraconøglen helt i bund og frigør rammen ved at dreje hvert tilholderbeslag 90° mod uret.

Fastgør rammen: Pres rammen indad og drej beslaget 90° med uret, så det griber fat i rammen.

OBS: tilholderbeslaget vises her, som de sidder i højre side af et element set udefra. I venstre side sidder de på hovedet, så palen skal drejes opad.

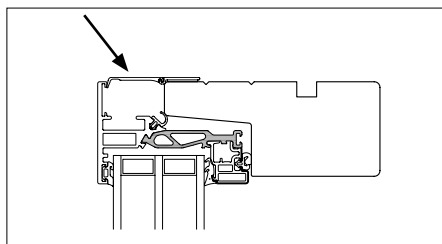


Håndtering. Ved brug af sugekopper anbefales det at løfte hjørnevinduet med sug på begge ruder samtidig. Om nødvendigt må der dog løftes med sugekopper alene i den ene side. I asymmetriske elementer skal der altid løftes i den bredeste side.



Montering.

- opklødes for egenvægt under begge sidekarme, samt under det udvendige hjørne (hvor ruderne samles).
- fastgøres efter samme principper som øvrige VELFAC 200 vinduer.
- monteres med regnskærmen opad, så vinduet er beskyttet mod vandindtrængning, og evt. fugt kan forsvinde gennem drænhullerne i bunden af vinduerne.

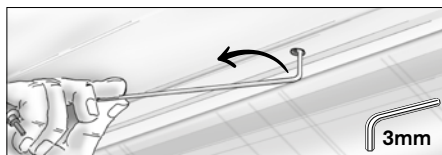


Hjørnevinduer må ikke stables, med mindre egenvægten af det øverste element:

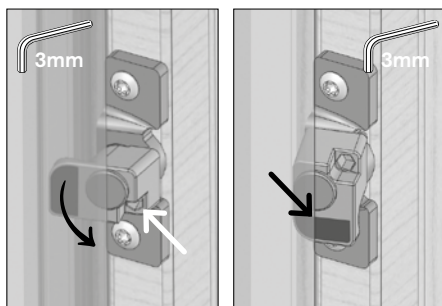
- overføres til indbygget afstivning i sammenbygningen (ekstern ingeniørberegning).
- ikke overføres til det nederste element.



Afmontering af ramme. Find den lange VELFAC unbraconøgle (varenr. 62.1167), enten på ruden eller på et fast vindue/skydedør i samme leverance.



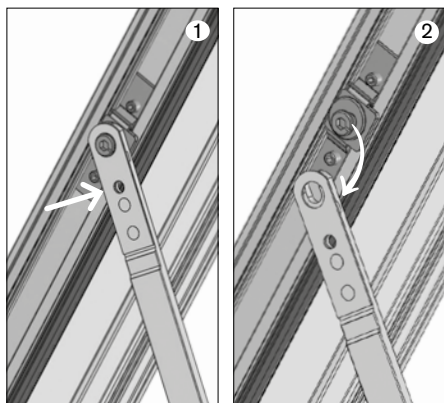
Fjern dækproppen i overkarmen. Pres ramme og karm mod hinanden for at mindske trykket på det bagvedliggende tilholderbeslag. Tryk unbraconøgle helt i bund og drej så tilholderbeslag 90° mod venstre.



Løsn nu tilholderbeslagene på siderne af elementet:

Pres ramme og karm mod hinanden, tryk unbraconøglen helt i bund og frigør rammen ved at dreje hvert tilholderbeslag 90° mod uret.

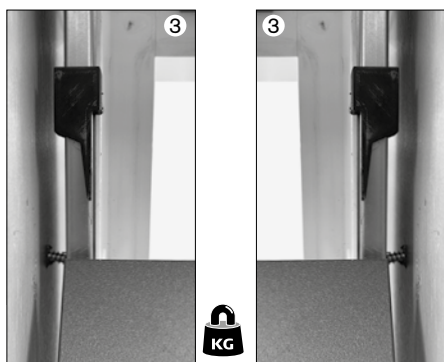
Tilholderbeslaget vises her, som de sidder i højre side af et element set udefra. I venstre side sidder de på hovedet, så palen skal drejes opad (mod uret).



Afmontering af ramme: Åbn vinduet helt. Understøt rammen og frigør friktionsarmene ved at stikke en ligekærvet skrue/rækker ind i udsparringen i friktionsarmen (1) og klikke hver arm fri af rammen (2).
Rammen hænger nu i rammeophænget.

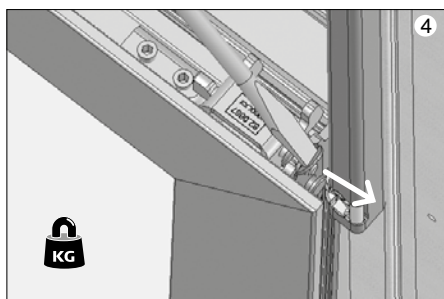


[Se videoen](#)

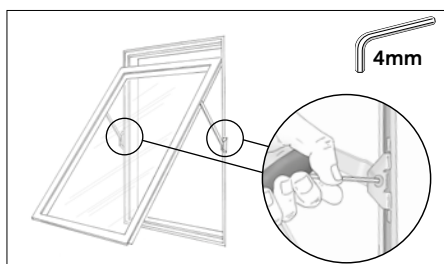


Sæt en VELFAC rammeafsporere (3) på rammeophænget i begge sider. Kør rammen opad – bevægelsen adskiller karm og ramme. **OBS:** Rammen er nu fri.

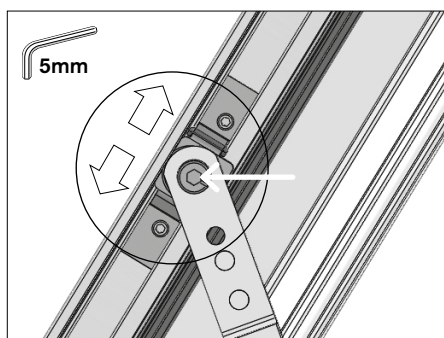
VELFAC rammeafsporere har varenummer: 50.0651N (venstre) og 50.0652N (højre).



Har du ingen rammeafsporere, gør da i stedet følgende i rammeophænget i begge sider: Skub fjederpladen udad (4), mens rammen løftes opad og ud af beslaget.
OBS: Rammen er nu løs.



Justering af friktionsarmen så vinduet går lige let i begge sider. Må ikke smøres!



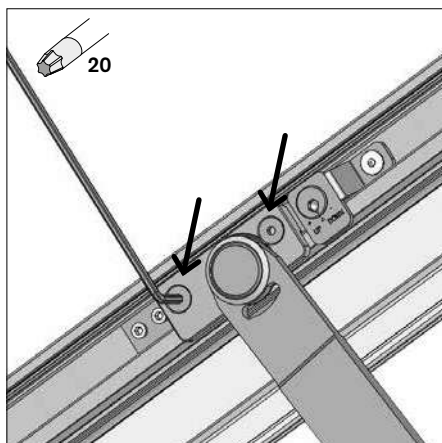
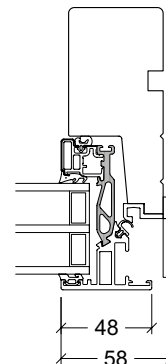
Højdejustering: Drej centerskruen på den ene side eller på begge sider af rammen og flyt rammen opad eller nedad efter behov (90° = 2mm).

OBS: Justering kan foretages indefra!

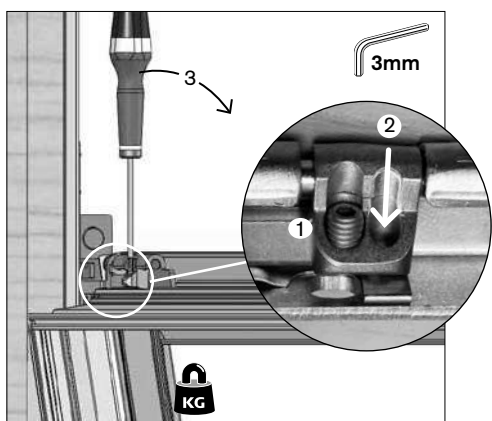
**Indbygnings-tips:**

Her finder du information om vendevinduet med 48mm ramme på sidekarmen og synlige vendebeslag.

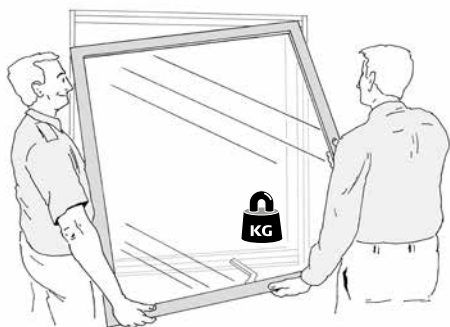
OBS mod mur: vendebeslaget fylder ca. +4mm i hver side.
OBS sammenstilling: kræver min. 10mm sammenstilling mod et sidehængt vindue/terrassedørs hængselside.



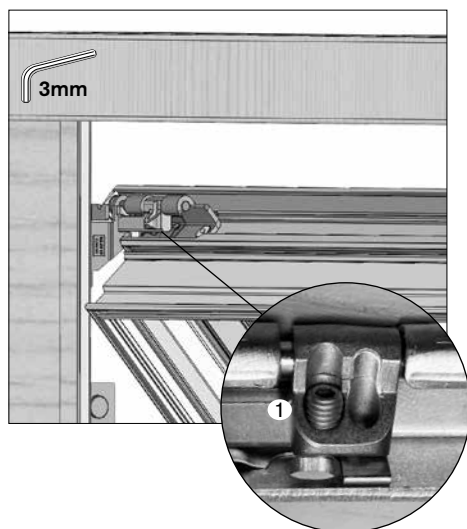
Afmontering af ramme: Skruerne, som fæstner den ene friktionsarm til rammen, skal løsnes helt (men ikke fjernes). Træk så friktionsarmen fri af rammeophænget. Gør tilsvarende i den anden side. Rammen hænger nu i topbeslagene.



Understøt rammen. Udløs så pivotlåsen i topbeslagene ved først at løsne pinolskruen (1) så den er plan med undersiden af beslaget, dernæst med en skruetrækker presse låsepladen i hullet ved siden af helt i bund (2), så topbeslaget udløses, og pivotlåsen kan vippe fri (3).

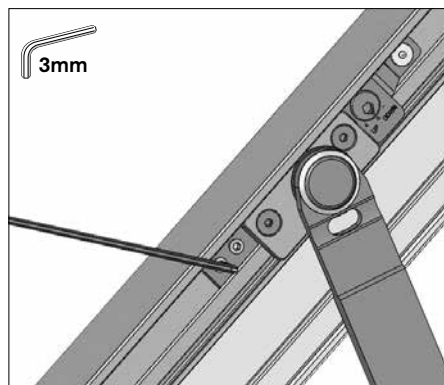


Rammen er fri og kan sættes ned.

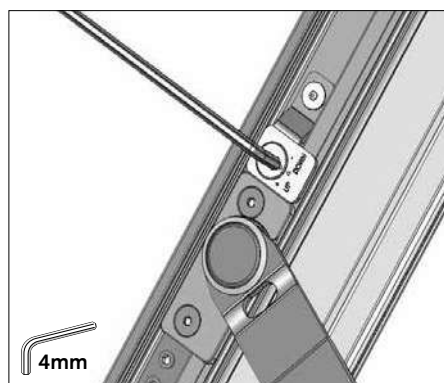


Genmontering af ramme: Løft rammen op og drej pivotlåsen mod topbeslaget med hånden til et klik høres. Stram bagefter pinolskruen (1), så rammen fastholdes.

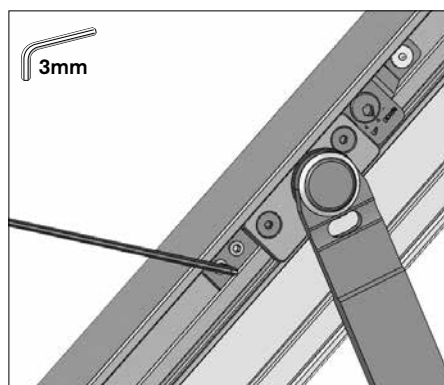
Sæt nu friktionsarmene på plads i rammeophænget på begge sider og stram skruerne.



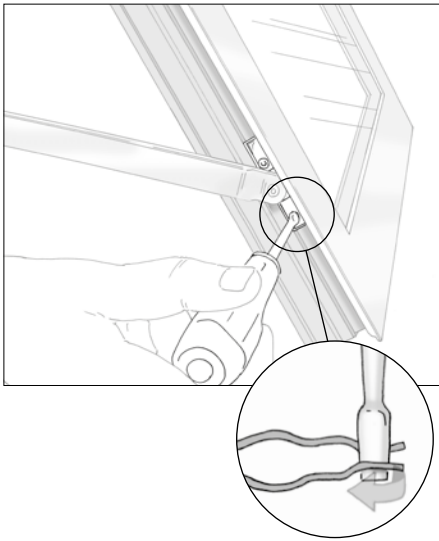
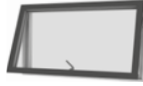
Højdejustering: Løsn de 2 sætskruer på rammen under friktionsarmen.



Juster rammen opad eller nedad ved at dreje på justeringsskruen oven over friktionsarmen.



Stram herefter sætskruerne igen.

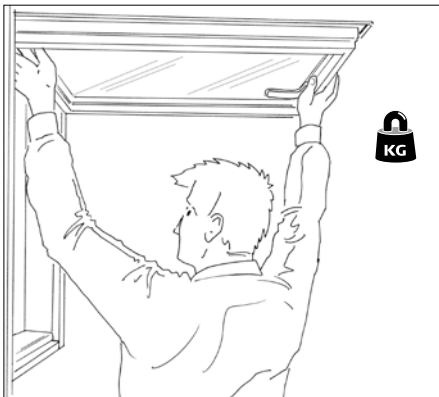


Afmontering af ramme: Frigør friktionsarmen ved at stikke en ligekærvet skruetrækker ned mellem låsefjederens arme og dreje skruetrækkeren 90°. Træk nu friktionsarmen fri.

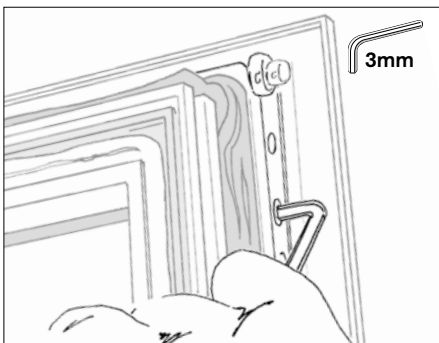
OBS: Når friktionsarmene løsnes, kan rammen falde ned!



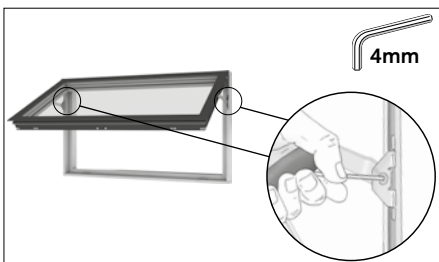
[Se videoen](#)



Åbn vinduet til vandret og løft det af.



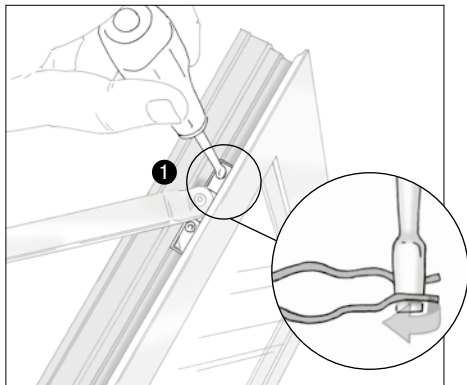
Justering i højden: Løsn skruer og flyt rammeophænget i begge sider.



Justering af friktionsarmen så vinduet går lige let i begge sider. Må ikke smøres!

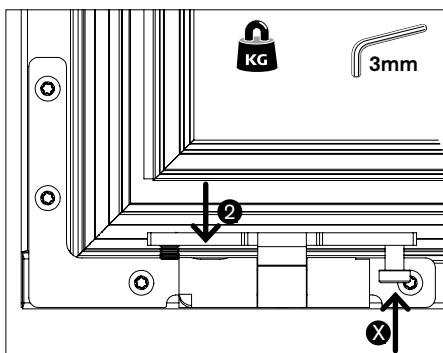


Afmontering af ramme: Åbn vinduet og afmonter motorkæden - se side 68.



1. Frigør friktionsarmene ved at stikke en lige kærvet skrue trækker ned mellem låsefjederens arme og dreje skrue trækkeren 90°. Træk nu friktionsarmene fri.

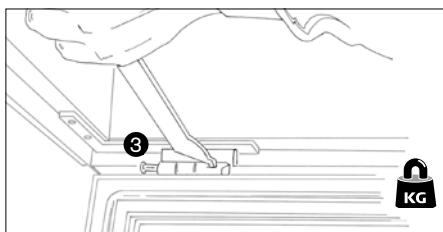
OBS: Når friktionsarmene løsnes, kan rammen falde ned!



Stablen i hvert hængsel skal løsnes:

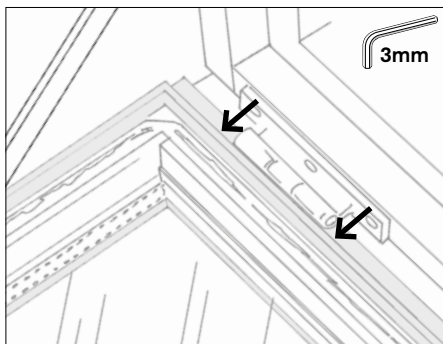
2. Tryk låseknappen ind med en skrue trækker, mens du løsner stablen.

Har stablen ingen låseknop, er der i stedet en pinolskrue (X), der spærrer for stablen. Denne skal skrues ud.



3. Vip så stablerne i hængslerne løs med en VELFAC stabil-aftækker (varenr. 51.413).

Hold rammen understøttet, fjern begge stabler og løft rammen af.

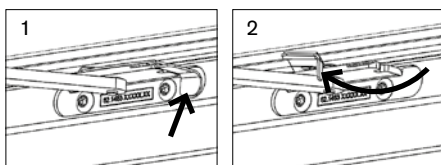


Justering sideværts: Løsn hængselsskruerne i rammebeslaget i begge ender af rammen. Flyt rammen sideværts efter behov og stram skruerne igen.

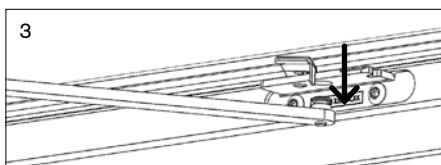


Indbygnings-tips:

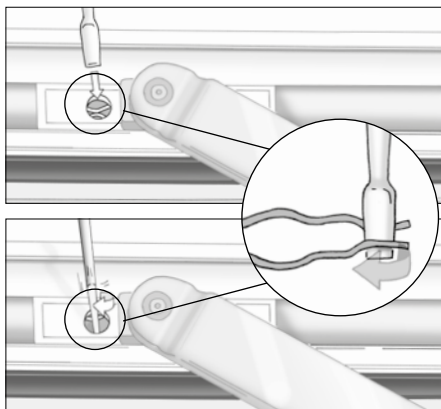
Mod mur: hængslet fylder ca. +7mm når døren er åben.
Ved sammenstilling: kræver min. 15mm sammenstilling hvis hængslet mod et sidehængt elements hængselsside.



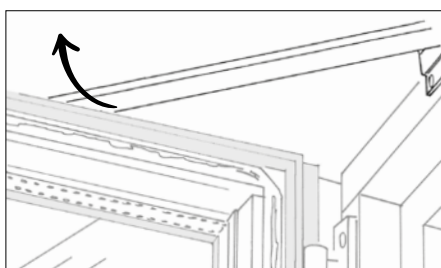
(A) Afmontering af ramme, dør med grebsbetjent bremse:
 Frigør bremsearmen fra karmen ved at dreje låsebeslaget (1+2).



Bremsearmen kan nu trækkes fri af karmbeslaget (3).



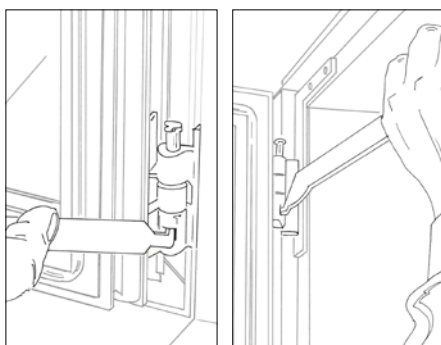
(B) Afmontering af ramme, dør uden grebsbetjent bremse:
 Frigør friktionsarmen fra rammen ved at stikke en ligekærvet skrue-trækker ned mellem låsefjederens arme og dreje skrue-trækkeren 90°.



(A+B) Løft nu friktionsarmen af.

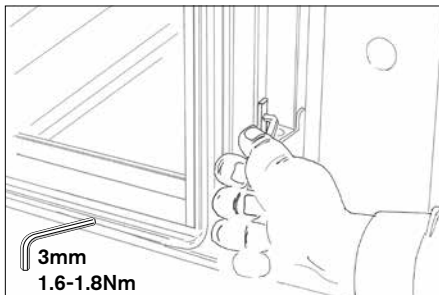


(C) Kan ovenstående ikke lade sig gøre pga. udhæng, afmonter da i stedet bremsen på karmen (torx 20), men overfladebehandlingen bør da repareres.



Stablen i hvert hængsel skal løsnes:
 Tryk en eventuel låseknop ind med en skrue-trækker, men du bruger en VELFAC stabelafrækker (varenr. 51.413) til at løsne stablen.
 Start i nederste hængsel og bevæg dig opad.
 Hold nu rammen understøttet og fjern så stablerne.
 Løft rammen af.

Genmonterings-tip: tjek at låseknappen er klikket ud!

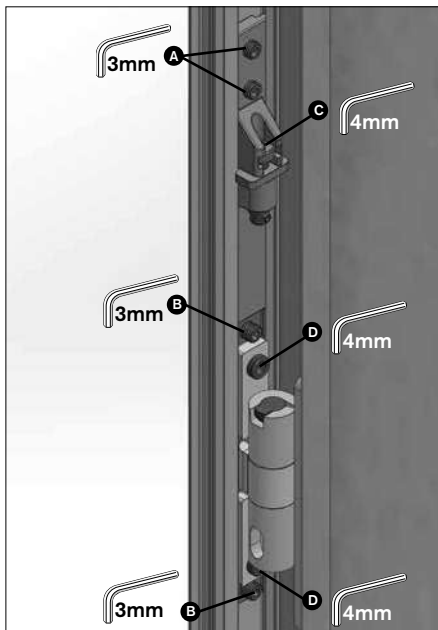


Højdejustering, dør med 15mm/52mm bundstykke:

Understøt rammen.

Løsn skruen i rammen ud for alle hængsler og flyt så rammen op eller ned.

Stram skruerne igen.



Højde- / sideværtsjustering, dør med 24mm bundstykke:

Højde: Tjek at begge skruerne (A) er solidt skruet fast til rammen.

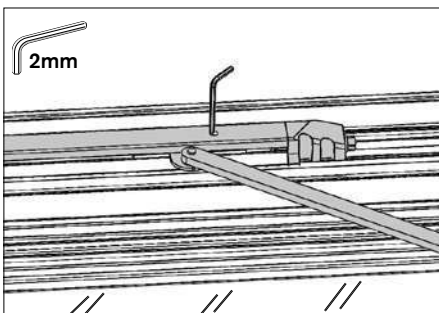
Understøt rammen og løsn begge skruer (B) i alle hængsler.

Drej justeringsskruen (C) i ønsket retning (+/- 3mm).

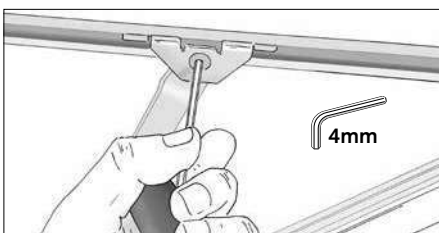
Stram hængselskruerne (B) igen med 1,6-1,8Nm.

Sideværts: Drej begge skruer (D) lige meget og max. ¼ omgang ad gangen.

OBS: kræver en meget kort 4mm unbraconøgle.

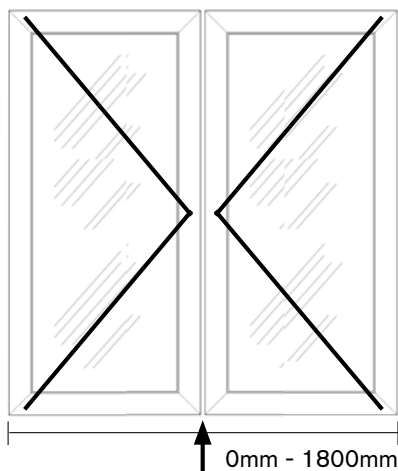


Justering af grebsbetjent bremse: Åbn døren helt og tjek at pinolskruen er synlig i hullet i dækskinnen oven på døren. Sæt nøglen i pinolskruen og drej en anelse med uret for at stramme bremsen, typisk 10-20°.

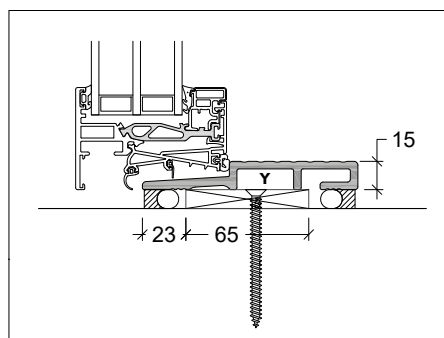


Justering af friktionsarm: Løsn eller stram skruen.

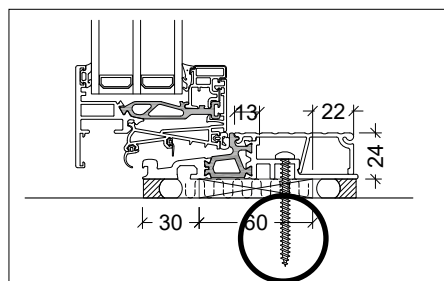
Må ikke smøres!



Bundstykket i 2-fløjede døre kræver som minimum fastgørelse under posten. Se principskitser for de forskellige bundstykketyper herunder.



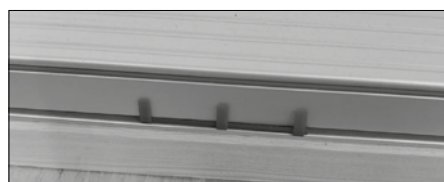
15mm HELO bundstykke. Opklodsningen skrues fast i underlaget ud for lodposten. Rigelig montagelim ilægges, så hulrummet (Y) under lodposten fyldes. Klem bundstykket ned mod montagelimen, mens det tørrer.



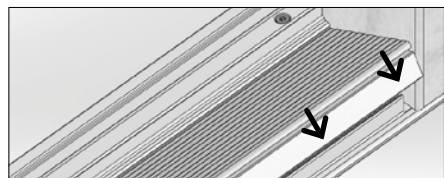
24mm alu/PA bundstykke. Fastgørelsen skal foregå lodret ned i underlaget ud for lodposten.

Skrue ikke gennem alu-slidskinnen, men fjern den før fastgørelse.

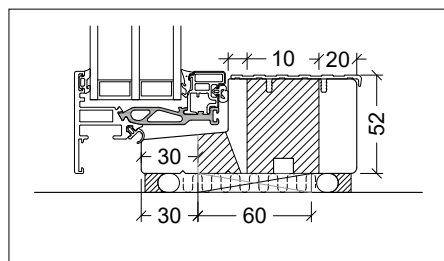
En blå glasklods sikrer let frigørelse af skinnen.



Alu-slidskinnen sættes på plads til sidst, ved at sætte skinnen i hakket, dreje den ned og trykke den på plads.



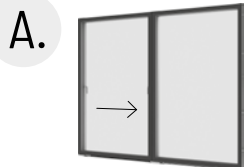
Vent gerne med at montere alu-slidskinnen til byggeriet er afsluttet for at skåne skinnens overflade.



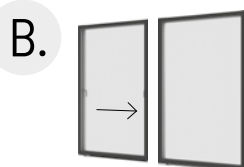
52mm bundstykke. Fastgøres som vinduer ud for eller under lodposten. Skruen undersænkes og topforsegles.



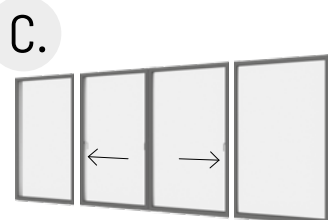
A. B. C.



Skydedør som ét samlet element



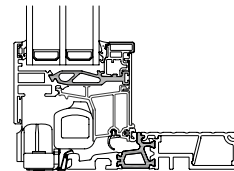
Skydedør opdelt i to elementer



2-fløjet skydedør altid som tre elementer

Levering på byggepladsen. Skydedøren kan leveres som:

- A. 1-fløjet som ét samlet element
- B. 1-fløjet opdelt i to elementer, eller
- C. 2-fløjet opdelt i tre elementer.



Opklodsning, placering i murhul og fastgørelse, som beskrives på de følgende sider (side 38-40), er gældende for alle tre typer (A+B+C).

De forhold, som er **specielt gældende for**

- 1-fløjet skydedør leveret som ét samlet element (A) findes på side 41.
- 1-fløjet skydedør leveret opdelt i to elementer (B) findes på side 42-45.
- 2-fløjede skydedøre leveret opdelt i tre elementer (C) findes på side 46-50.

Start-tips:

A+B+C: skydedøre skal altid monteres udefra, eller som minimum med adgang udefra, da opklodsning for egenvægt, justering og sammenstilling af rammer ikke kan foretages indefra alene.

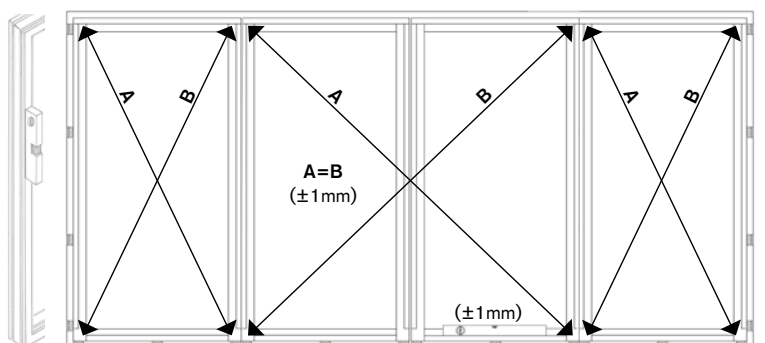
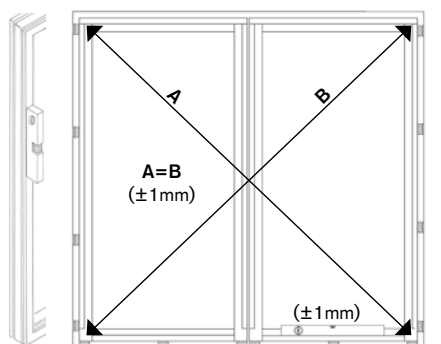
B.+C. Leveres skydedøren opdelt i 2 eller 3 elementer, skal den faste ramme afmonteres. Det gør det lettere at sammenkoble vogne og styrearme.

A. Leveres skydedøren som ét samlet element, kan den løftes ind med egnet løftegrej. Løft med sugekopper i begge rammer.

A+B+C: Stil karmene op i murhullet og fixér dem med kiler / puder.

Placér karmene meget nøjagtigt:

- Bundstykket skal være i vater ($\pm 1\text{mm}$).
- Sidekarmene skal være i lod og hvert element i krydsmaal.
- Opklodningsbrikker monteret under bundstykket skal anvendes som blivende opklodsning.
- Karme i opdelt elementer skrues sammen med en afstand på 8mm. Brug 8mm sammenstillingsliste eller afstandsklodser.



Er skydedøren monteret korrekt, kan justering af døren typisk helt undgås!

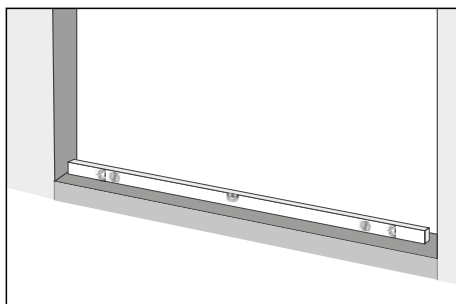
OBS: Justering kan kun foretages med adgang udefra!



A. B. C.

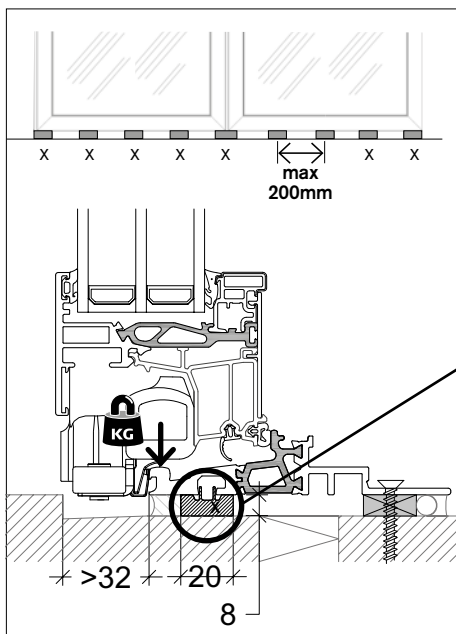
Vi anbefaler at se videoen:

“Montering af VELFAC 200 ENERGY skydedør med 24mm bundstykke”
på velfac.dk under Kundesupport eller på vores YouTube-kanal.


[Se hele videoen](#)


Forberedelse af murhullet.

Underlag til placering af skydedørens bundstykke skal være helt plant i elementets fulde bredde.

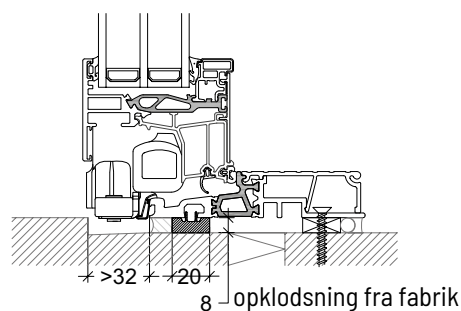


Oplodsning af skydedør for egenvægt

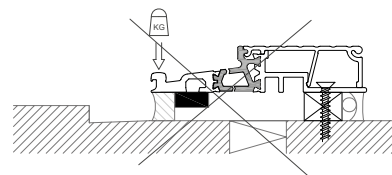
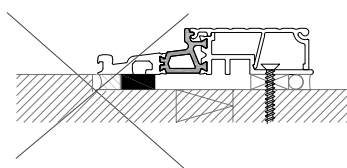
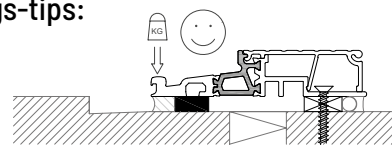
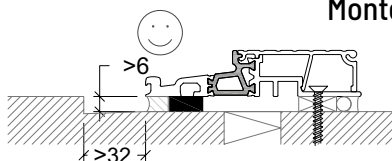
1. Udvendig oplodsning. For at sikre vægtbæring af rammen skal bundstykket **udvendigt** understøttes under sidekarne, post og pr. max. 200mm (X).

For at sikre dette er bundstykket fra fabrik monteret med 8mm korrekt oplodsning pr. 200mm, der skal anvendes som blivende oplodsning (X).

OBS: Før fugning ilægges bagstop mellem klodserne. Der kan fuges direkte på klodserne (sliptape).



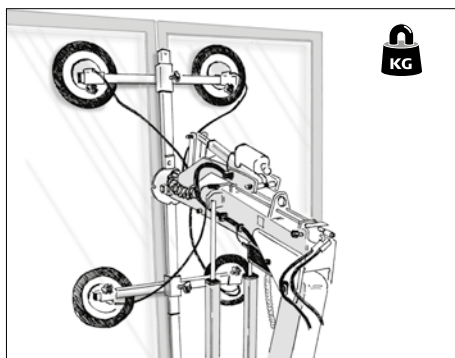
Monterings-tips:





A. B. C.

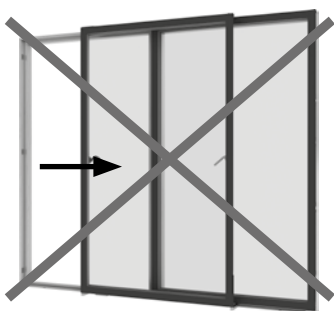
Montering af skydedøren foretages udefra eller som minimum med adgang udefra, da oplødsning for egenvægt, justering og sammenstilling af rammer ikke kan foretages indefra alene.



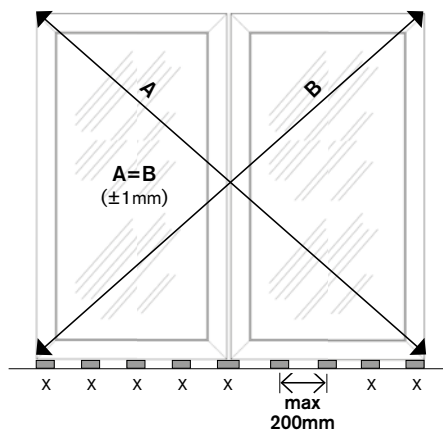
Placér skydedøren på oplødsningen i murhullet.

Leveres skydedøren som ét samlet element, løftes den ind i muråbningen med egnet løftegrej. OBS: løft i begge rammer.

Leveres skydedøren opdelt i 2 eller 3 elementer, skal den faste ramme afmonteres, hvorefter karmene placeres i murhullet.

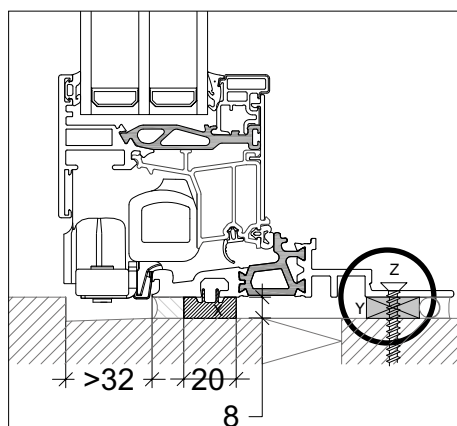


ADVARSEL! Åbn ikke den gående ramme, før elementet er korrekt oplødsset, eller det står stabilt understøttet på alu-rammen, ellers kan elementet blive beskadiget.

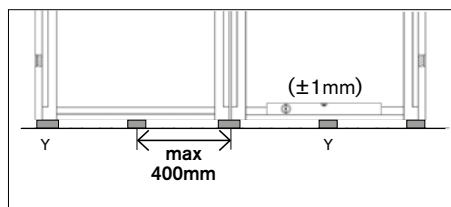


Placer elementet på den udvendige oplødsning X i murhullet og fastgør det i lod, vater ($\pm 1\text{mm}$) og krydsmål. Afstand mellem karm og mur skal være ensartet.

VELFAC anbefaler brug af krydsmål værktøj.

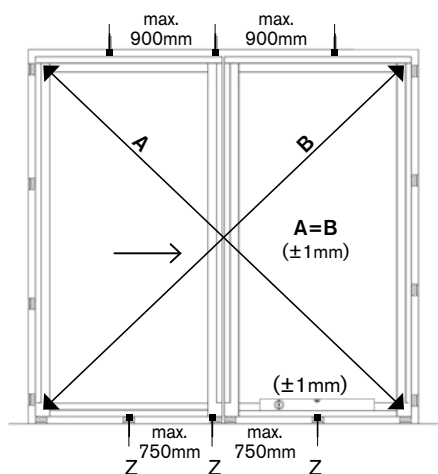


2. Indvendig oplødsning (Y). Bundstykket understøttes også **indvendigt** under sidekarme, post og pr. max. 400mm.





A. B. C.



Fastgørelse af skydedøren i murhullet

1. Opklods elementet ud for alle hængsler, slutblik og fastgørelsespunkter.

2. Sidekarme: start fastgørelse 150-250mm fra udvendigt hjørne, og isæt 3-4 karmskruer i hver side, afstand mellem fastgørelse må ikke overstige 900mm.

3. Overkarmen: fastgør altid ved posten i den gående del, afstand mellem fastgørelse må ikke overstige 900mm. OBS: anvend fleksibel fastgørelse og brug ingen opklodsning mellem overkarm og overligger/rem, da skydedøren ikke må optage last fra den overliggende konstruktion.

4. Et eventuelt overparti i 2-fløjede elementer skal monteres selv bærende. Indsæt fx overligger af stål. Hvis overpartier belaster skydedøren vil denne ikke kunne fungere optimalt.

5. Indvendig fastgørelse i bundstykket (Z) skal ske pr. max. 750mm. Fastgørelse gennem bundstykket skal foregå lodret ned i underlaget.

OBS: Skru ikke gennem alu-slidskinnen, men fjern den før fastgørelse:

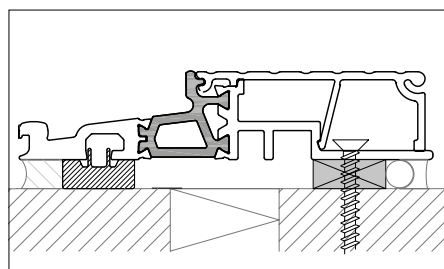
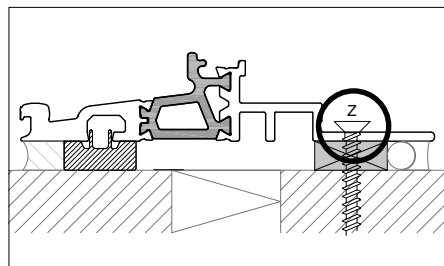
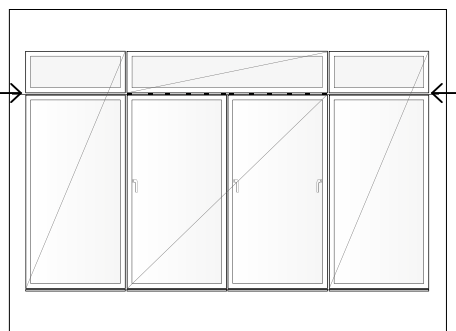
På 1-fløjede døre leveres alu-slidskinnen løst monteret oven på bundstykket.

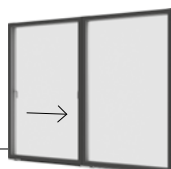
På 2-fløjede skydedøre er den monteret på bundstykket - se afmontering på side 48.

Fjern altid alu-slidskinnen før fastgørelse og sæt den på plads til sidst.

Tjek funktionaliteten. Skydedøren skal køre så ubesværet, at den kan skubbes til side med én hånd. Juster om nødvendigt (se side 51).

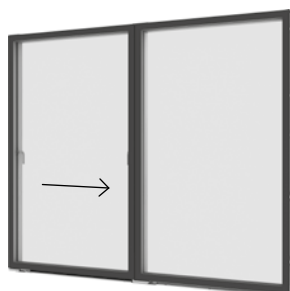
På de følgende sider finder du særlige anvisninger for 1-fløjet leveret som samlet element (side 41), som opdelt element (side 42-45) og 2-fløjet (side 46-50).





A.

A.



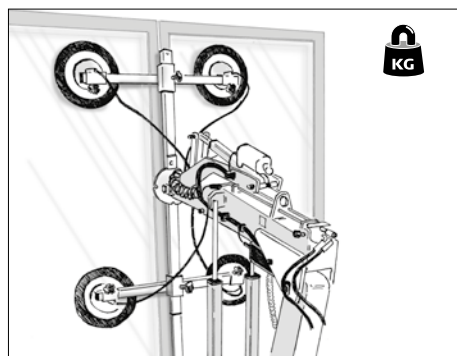
Skydedør som ét samlet element

SÆRLIGT GÆLDENDE FOR**Montering af 1-fløjet skydedør som ét samlet element**

OBS: Alle retningslinjer for håndtering og indbygning som beskrevet på side 37-40 gælder fortsat.

FORDEL: det er en fordel at montere skydedør som ét element uden at afmontere rammerne, da skydedøren er korrekt justeret ind fra fabrik.

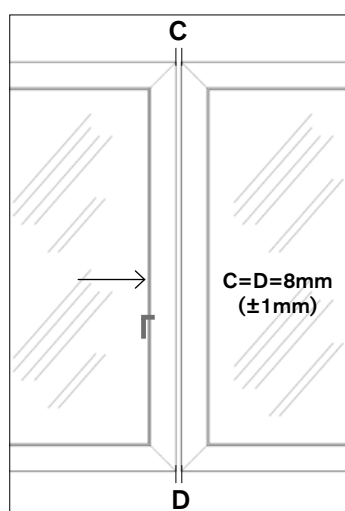
Hvis afmontering af rammer ikke kan undgås, adskil da karm og ramme i den faste del (se side 42-43). Evt. også den gående ramme (se side 53-55).



Montering foretages udefra eller som minimum med adgang udefra, da opklodsning for egenvægt, justering og sammenstilling af rammer ikke kan foretages indefra alene.

Løft skydedøren ind i muråbningen med egnet løftegrej, og placer skydedøren på opklodsningen i murhullet.

OBS: løft i begge rammer.



Tjek om rammerne flugter før endelig fastgørelse. Luk skydedøren og mål afstanden mellem rammerne i punkt C og punkt D. Målene skal være: $C \geq 8\text{mm}$ og $D \geq 8\text{mm}$.

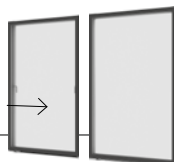
Der må max. være 1mm forskel på C-mål og D-mål. Hvis resultatet af opmålingen ikke er inden for tolerancen, skal karmmontagen tilrettes. Ellers kommer skydedøren til at gå dårligt.



Tjek funktionaliteten. Skydedøren skal køre så ubesværet, at den kan skubbes til side med én hånd. Juster om nødvendigt (se side 51).

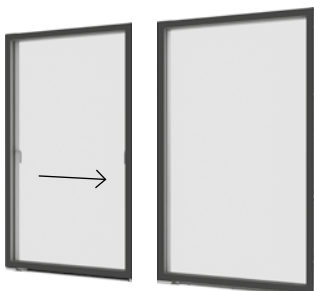
Klik alu-slidskinnen på plads. Skydedøren er nu klar til brug.

OBS: Justering kan kun foretages med adgang udefra!



B.

B.

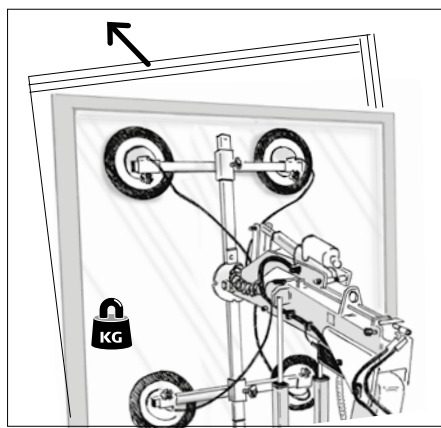


Skydedør som to elementer

SÆRLIGT GÆLDENDE FOR

Montering af 1-fløjet skydedør leveret opdelt i 2 elementer.

OBS: Alle retningslinjer for håndtering og indbygning som beskrevet på side 37-40 gælder fortsat.



Adskil karm og ramme på den faste del, så er det meget lettere at håndtere karmene under montagen og placere styreskiner og vogne.

- opstil det gående element i murhullet (brug egnet løftegrej)
- adskil det faste element i karm og ramme
- sammenstil den faste karm med det gående element
- alternativt adskilles karm og ramme i begge elementer, hvorefter karmene monteres.



Adskil det faste element. Sørg for at elementet står understøttet på egnet underlag, så det hviler på alurammen! Det skal stå stabilt, så det ikke kan vælte.

Fasthold fx elementet med en lift udvendigt og afmonter karmen.

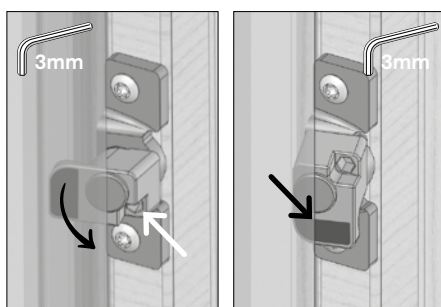
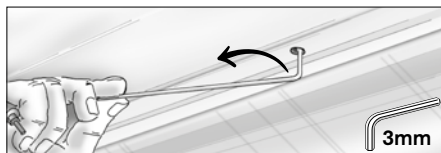


[Se video 06.19](#)



Sådan adskilles det faste element. Find den lange VELFAC unbraconøgle (varenr. 62.1167), enten på ruden af skydedøren eller på et fast vindue i samme leverance.

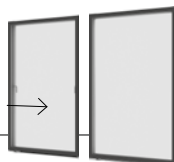
Fjern dækproppen i overkarmen. Pres ramme og karm mod hinanden for at mindste trykket på det bagvedliggende tilholderbeslag. Tryk unbraconøgle helt i bund og drej så tilholderbeslag 90° mod venstre.



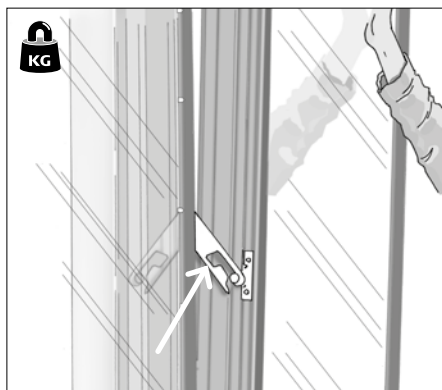
Løsn nu tilholderbeslagene på siderne af elementet:

Pres ramme og karm mod hinanden, tryk unbraconøglen helt i bund og frigør rammen ved at dreje hvert tilholderbeslag 90° mod uret.

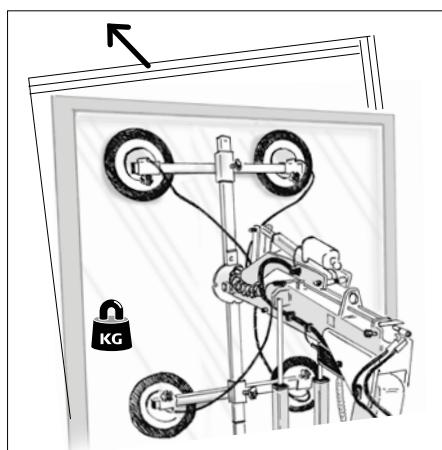
Tilholderbeslaget vises her, som de sidder i højre side af et element set udefra. I venstre side sidder de på hovedet, så palen skal drejes opad (mod uret).



B.

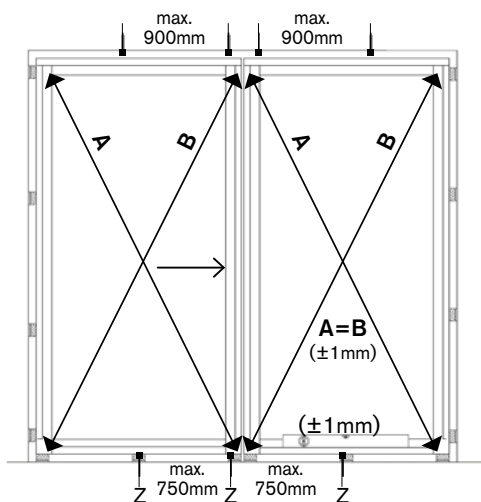


Karmen vippes ud i toppen (sikringsbeslag fastholder den i 25-30° vinkel). Sørg for at rammen fortsat står stabilt, opklodset på aluen, eller fastholdt af lift. Understøt karmen, vip den let indad og udløs sikringsbeslaget i begge sider ved at skubbe det opad. Sænk karmen lidt, så køreskinnens tilholderbeslag kommer fri af rammen. Karm og ramme i det faste element er nu adskilt, og karmen er klar til at blive monteret.



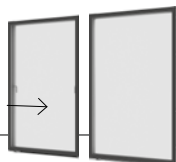
Om nødvendigt adskil også gående element i karm og ramme - se hvordan på side 53-55.

Montering foretages udefra eller som minimum med adgang udefra, da opklodsning for egenvægt, justering og sammenstilling af rammer ikke kan foretages indefra alene.

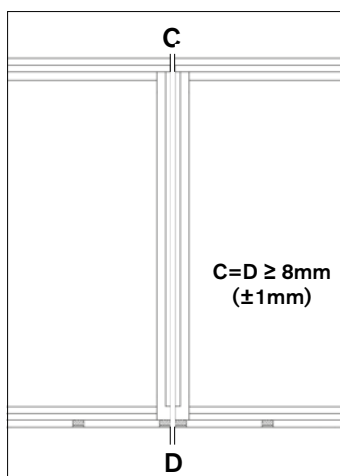


Forbered murhullet og opklods og fastgør begge karme efter forskrifterne (plant underlag, vandret opklodsning, antal fastgørelsespunkter osv.), som beskrevet på side 38-40.

Karmene skal monteres med en afstand på 8mm - brug 8mm sammenstillingsliste eller afstandsklodser.



B.

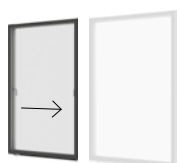


Køreskinnerne skal flugte. Derfor skal afstanden mellem den gående og den faste karm i punkt C og D skal være præcis 8mm, med max. 1mm forskel på C-mål og D-mål.

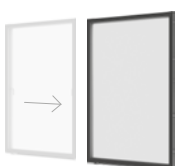
Inden endelig fastgørelse kontrollerer man:

- at elementerne står på en helt lige linje
- at karmene er i lod og vater
- at krydsmålene overholdes
- at køreskinnerne flugter

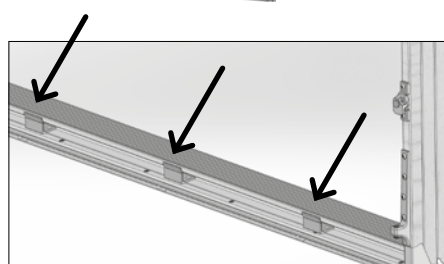
Karmene skrues sammen efter samme principper, som gælder for befæstigelse af sidekarme.



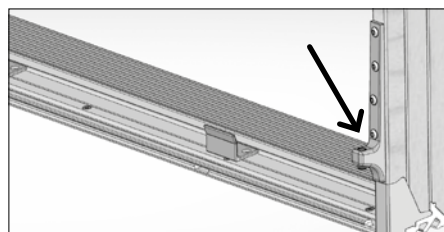
Genmonter den gående ramme hvis den har været afmonteret (se side 53-55).



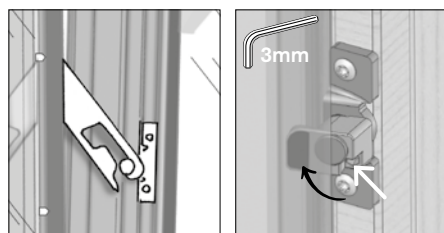
Genmonter den faste ramme. Brug egnet løftegrej og sæt først rammen på forneden:



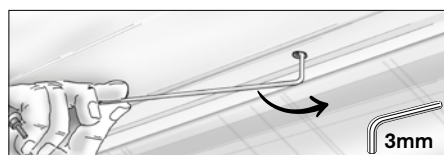
- Løft den ind over køreskinnen og sænk den forsigtigt ned.
- Tilholderbeslagene i bundstykket skal gå i indgreb med hullerne i bunden af rammen.

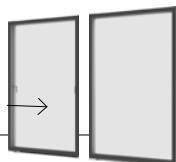


- Rammen skal hvile på bæreamene nederst på karmen i begge sider.

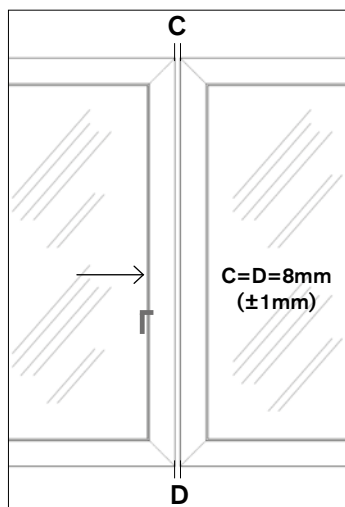


- Genmonter så sikringsbeslaget i begge sider, så rammen ikke kan vælte ud.
- Pres ramme og karm mod hinanden og drej tilholderbeslagene i sidekarme og overkarm på plads.



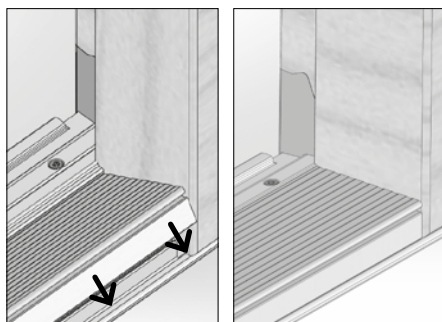


B.



Tjek om rammerne flugter før endelig fastgørelse. Luk skydedøren og mål afstanden mellem rammerne i punkt C og punkt D. Målene skal være: $C \geq 8\text{mm}$ og $D \geq 8\text{mm}$.

Der må max. være 1mm forskel på C-mål og D-mål. Hvis resultatet af opmålingen ikke er inden for tolerancen, skal karmmontagen tilrettes. Ellers kommer skydedøren til at gå dårligt.

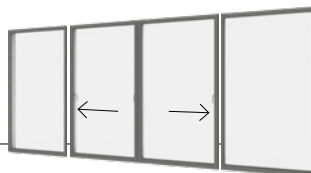


Montering af alu-slidskinne. Sæt alu-slidskinnen omhyggeligt i hakket i hele bundstykkets længde, drej den ned og tryk den på plads.



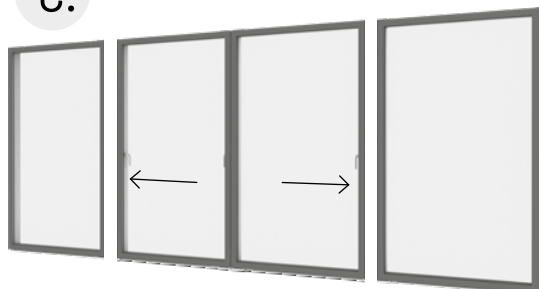
Tjek funktionaliteten. Skydedøren skal køre så ubesværet, at den kan skubbes til side med én hånd, ellers skal den justeres (se side 51).

Skydedøren er nu klar til brug.



C.

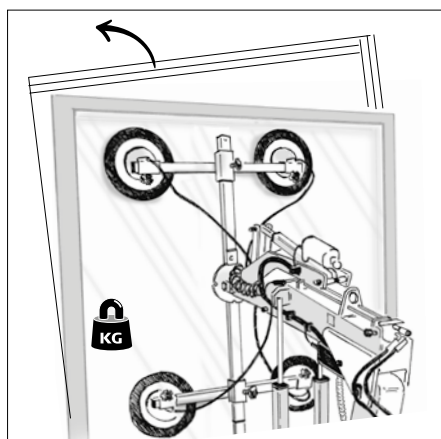
C.



SÆRLIGT GÆLDENDE FOR
Montering af 2-fløjet skydedør leveret opdelt i 3
elementer

OBS: Alle retningslinjer for håndtering og indbygning som beskrevet på side 37-40 gælder fortsat.

Den 2-fløjede skydedør leveres opdelt i tre elementer.



Adskil karm og ramme i et af de faste elementer, så er det meget lettere at håndtere karmene under montagen og placere styreskiner og vogne.

- opstil et fast og derefter det gående element i murhullet (brug egnet løftegrej)
- adskil det sidste faste element i karm og ramme
- sammenstil den faste karm med det gående element
- alternativt adskilles karm og ramme i alle elementer, hvorefter karmene monteres.



Adskil det faste element. Sørg for at elementet står understøttet på egnet underlag, så det hviler på alurammen! Det skal stå stabilt, så det ikke kan vælte. Fasthold fx elementet med en lift udvendigt og afmonter karmen.

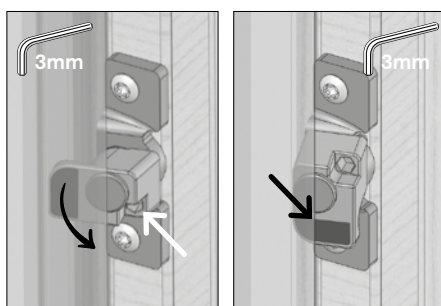
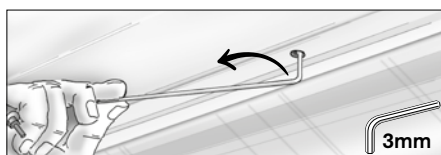


[Se video 06.19](#)



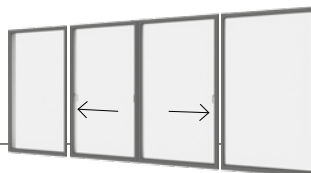
Sådan adskilles det faste element. Find den lange VELFAC unbraconøgle (varenr. 62.1167), enten på ruden af skydedøren eller på et fast vindue i samme leverance.

Fjern dækproppen i overkarmen. Pres ramme og karm mod hinanden for at mindste trykket på det bagvedliggende tilholderbeslag. Tryk unbraconøgle helt i bund og drej så tilholderbeslag 90° mod venstre.

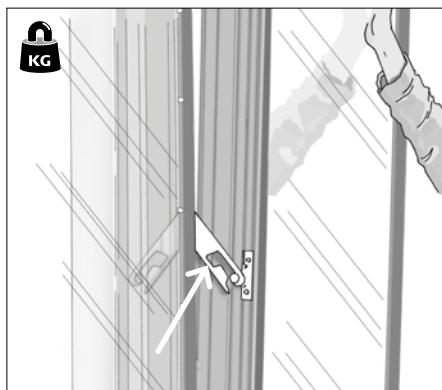


Løsn nu tilholderbeslagene på siderne af elementet: Pres ramme og karm mod hinanden, tryk unbraconøglen helt i bund og frigør rammen ved at dreje hvert tilholderbeslag 90° mod uret.

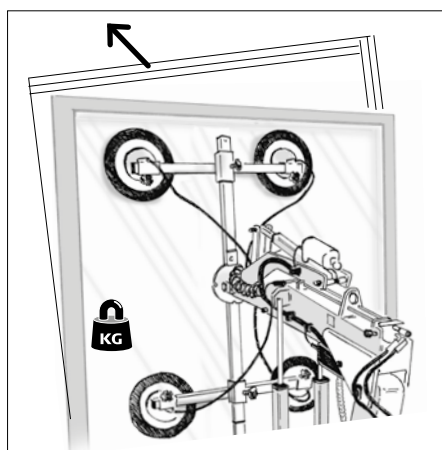
Tilholderbeslaget vises her, som de sidder i højre side af et element set udefra. I venstre side sidder de på hovedet, så palen skal drejes opad (mod uret).



C.

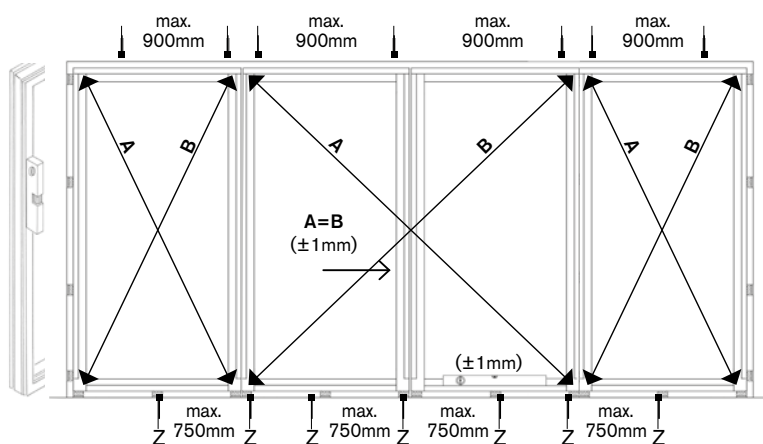


Karmen vippes ud i toppen (sikringsbeslag fastholder den i 25-30° vinkel). Sørg for at rammen fortsat står stabilt, opklodset på aluen, eller fastholdt af lift. Understøt karmen, vip den let indad og udløs sikringsbeslaget i begge sider ved at skubbe det opad. Sænk karmen lidt, så køreskinnens tilholderbeslag kommer fri af rammen. Karm og ramme i det faste element er nu adskilt, og karmen er klar til at blive monteret.



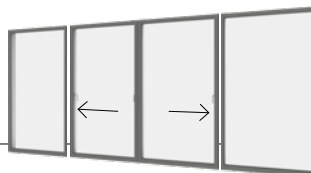
Om nødvendigt adskil også gående element i karm og ramme - se hvordan på side 53-55.

Montering af skydedøren foretages udefra eller som minimum med adgang udefra, da opklodsning for egenvægt, justering og sammenstilling af rammer ikke kan foretages indefra alene.

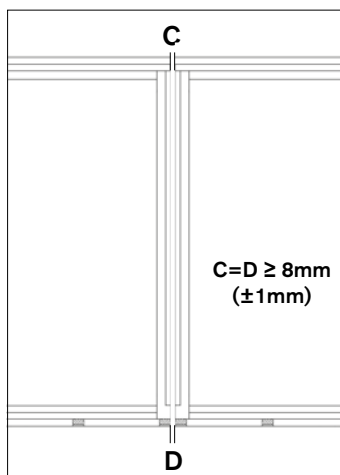


Forbered murhullet og opklods og fastgør alle tre karme efter forskrifterne (plant underlag, vandret opklodsning, antal fastgørelsespunkter osv.), som beskrevet på side 38-40.

Karmene skal monteres med en afstand på 8mm - brug 8mm sammenstillingsliste eller afstandsklodser.



C.

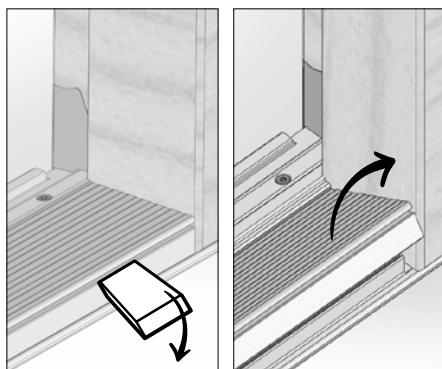


Køreskinnerne skal flugte. Derfor skal afstanden mellem den gående og den faste karm i punkt C og D skal være præcis 8mm, med max. 1mm forskel på C-mål og D-mål.

Inden endelig fastgørelse kontrollerer man:

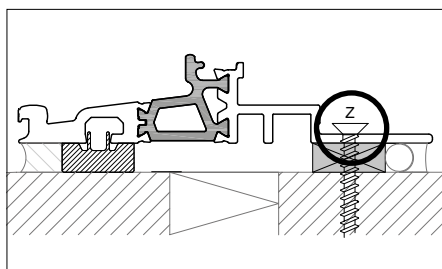
- at elementerne står på en helt lige linje
- at karmene er i lod og vater
- at krydsmålene overholdes
- at køreskinnerne flugter

Karmene skrues sammen efter samme principper, som gælder for befæstigelse af sidekarme.

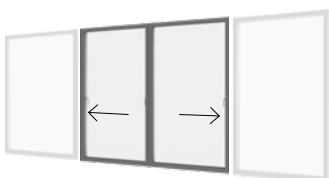


Alu-slidskinnen skal afmonteres før fastgørelse:

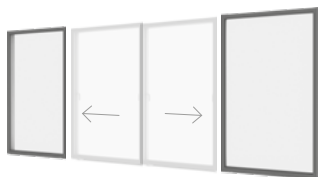
- Sæt en trækile eller lignende ind i notgangen på bagsiden af skinnen og vip kilen over en klods.
- Start i den ene side og bevæg dig sideværts, efterhånden som skinnen løsner sig.
- Slutblikket følger med alu-slidskinnen op.
- Tag forsigtigt slidskinnen af og læg den til side.
- **Husk** at sætte den på plads til sidst.



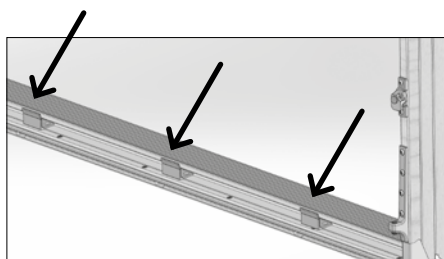
Fastgørelse gennem bundstykket (Z) skal foregå lodret ned i underlaget pr. max. 750mm.



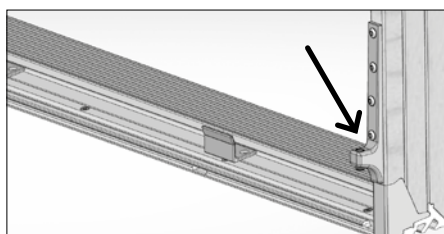
Genmonter de gående rammer hvis de har været afmonteret. Først den sekundære, så den primære - se hvordan på side 53-55.



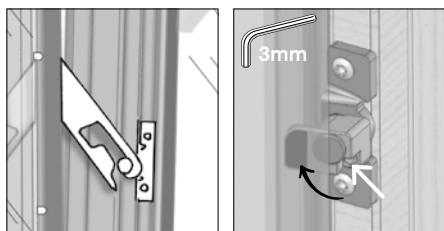
Genmonter så den/de faste rammer. Brug egnet løftegrej og sæt først rammen på forneden:



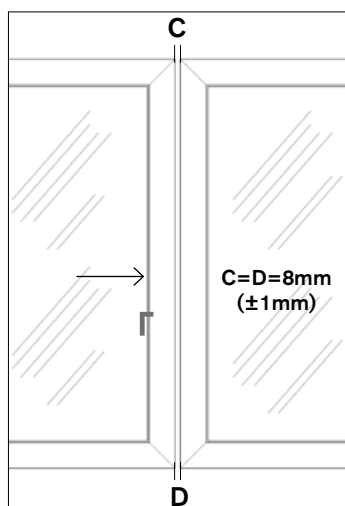
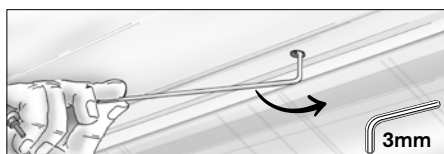
- Løft den ind over køreskinnen og sænk den forsigtigt ned.
- Tilholderbeslagene i bundstykket skal gå i indgreb med hullerne i bunden af rammen.



- Rammen skal hvile på bæreamene nederst på karmen i begge sider.

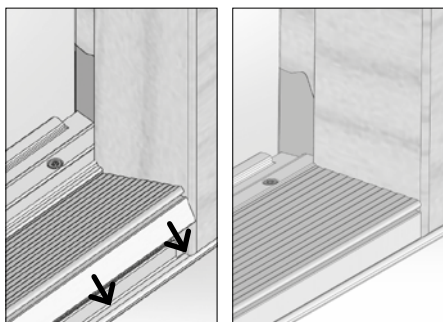
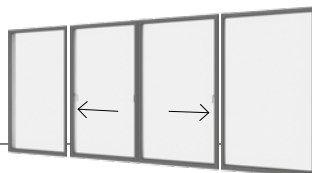


- Genmonter så sikringsbeslaget i begge sider, så rammen ikke kan vælte ud.
- Pres ramme og karm mod hinanden og drej tilholderbeslagene i sidekarme og overkarm på plads.

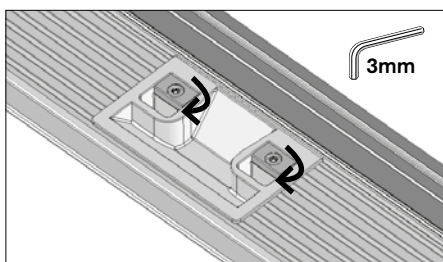


Tjek om rammerne flugter før endelig fastgørelse. Luk skydedøren og mål afstanden mellem rammerne i punkt C og punkt D. Målene skal være: $C \geq 8\text{mm}$ og $D \geq 8\text{mm}$.

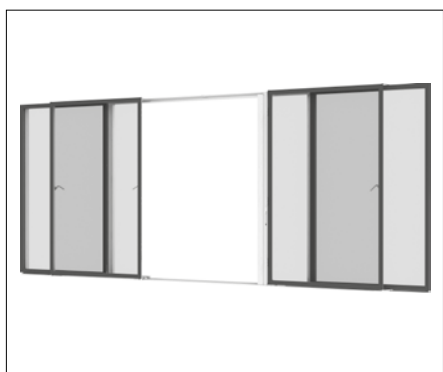
Der må max. være 1mm forskel på C-mål og D-mål. Hvis resultatet af opmålingen ikke er inden for tolerancen, skal karmmontagen tilrettes. Ellers kommer skydedøren til at gå dårligt.



Genmontering af alu-slidskinne. Sæt alu-slidskinnen omhyggeligt i hakket i hele bundstykkets længde, drej den ned og tryk den på plads.



Justering af slutblikket under posten. Skruerne i slutblikket løsnes, og justerbrikkerne kan tages op og drejes 180°.

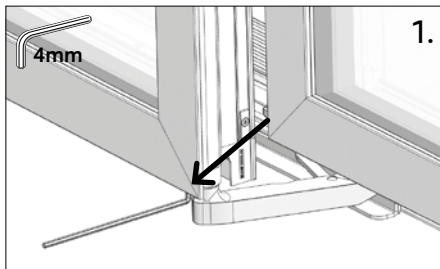


Tjek funktionaliteten. Skydedøren skal køre så ubesværet, at hver ramme kan skubbes til side med én hånd. Juster om nødvendigt (se side 51).

Skydedøren er nu klar til brug.

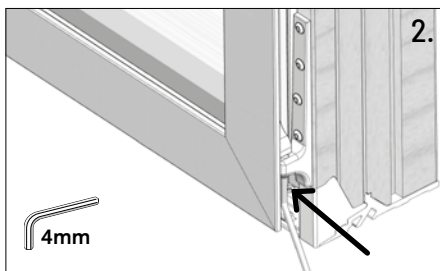


A. B. C.

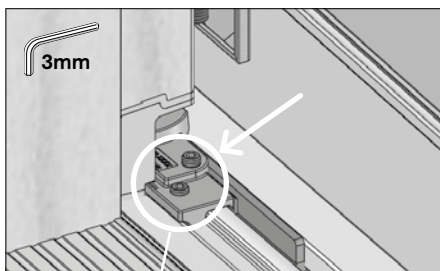


Højdejustering. Hvis rammerne ikke flugter, og karm-montagen er korrekt - jf. de foregående sider - kan en eller begge rammer højdejusteres i hjørnehængslerne i begge sider i bunden af hver ramme.

Gående ramme (1): Justeringslejet sidder på undersiden af hængslet i begge sider. Løft op i rammen og drej mod uret for at hæve rammen.

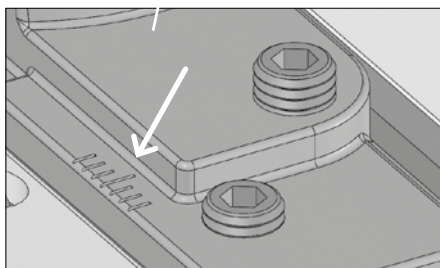


Fast ramme (2): Justeringslejet sidder på undersiden af hængslet i begge sider. Løsn fastholderbeslagene i siderne af den fast ramme, løft op i rammen og drej mod uret for at hæve rammen.

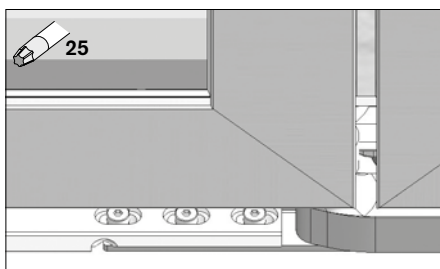


Sideværtsjustering af den gående ramme foretages, hvis karm og de indvendige glaslister ikke er parallelle (glaslister ikke er ens synlige i begge sider).

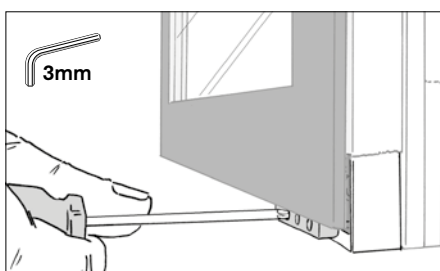
Åbn skydedøren og løsn de 2 skruer på beslaget ved posten med en unbraconøgle. Forskyd låsen det ønskede antal mm og stram skruerne som før.



Brug millimeter-stregerne som guide. Den længste streg er "neutral" og skal typisk flugte med kanten af falsen.



Justering af lukkestryk. Luk rammen og kontroller at grebene let kan lukkes, og at rammen har parallel-anslag. Ellers løses de 3 skruer på synkroniseringsstangen udefra, mens døren er lukket. Lukkestrykket korrigerer automatisk, så skruerne skal bare strammes igen.



Justering af bagstoppet. Tjek at stoppet under skydedørens faste del er placeret korrekt. Den gående ramme skal kunne åbnes mest muligt, uden at grebet slår imod den fast ramme. Løsn i givet fald skruerne og flyt bagstoppet.



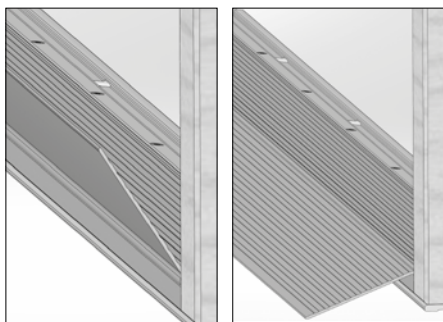
[Se video 4:41](#)



[Se video 5:10](#)



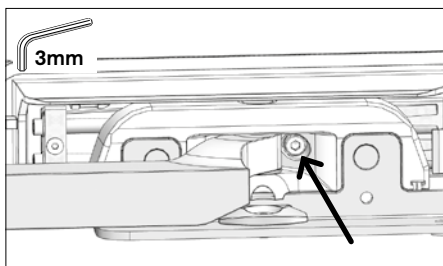
A. B. C.



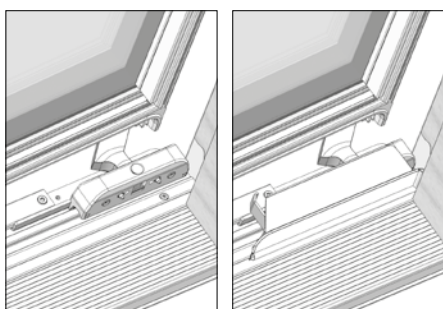
Montering af evt. kørerampe. Sæt rampen omhyggeligt i hakket i hele bundstykkets længde og drej den ned på plads.



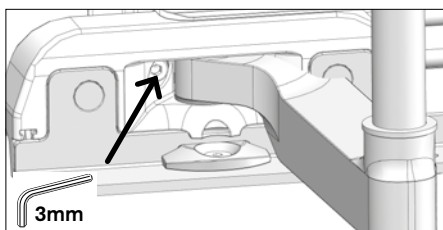
Dækpladen på forvognen er monteret fra fabrik. Den er synlig indefra, men er fastgjort med 2 skruer fra den udvendige side af døren. Skal den skiftes, gøres det på denne måde:



Afmontering af dækplade på forvognen. Åbn den gående ramme lidt så den bagerste skrue kommer til syne på den udvendige side af døren. Afmonter skruen. Åbn rammen lidt mere, så armen drejer sig, og den forreste skrue kommer til syne. Afmonter skruen, og dækpladen er løs.

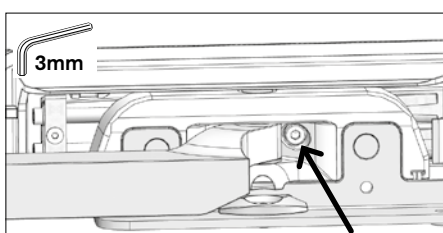


Montering af dækplade på forvognen. Åbn den gående ramme og sæt dækpladen på plads oven på forvognen.



Dækpladen fastgøres fra den udvendige side af døren med en skrue på hver side af armen.

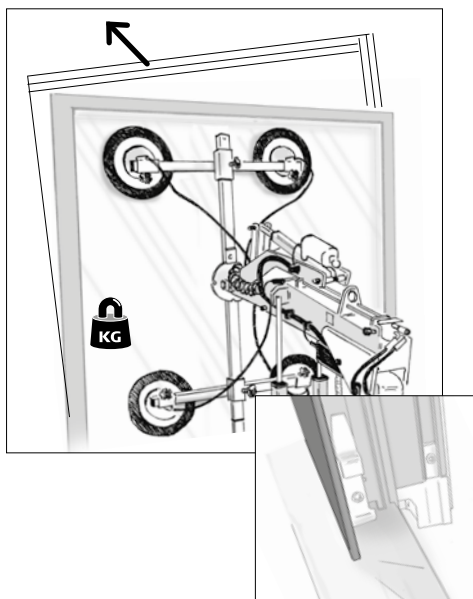
Start med den forreste skrue.



Luk den gående ramme næsten i, så armen drejer sig, og den bagerste skrue kan skrues i.



A. B. C.



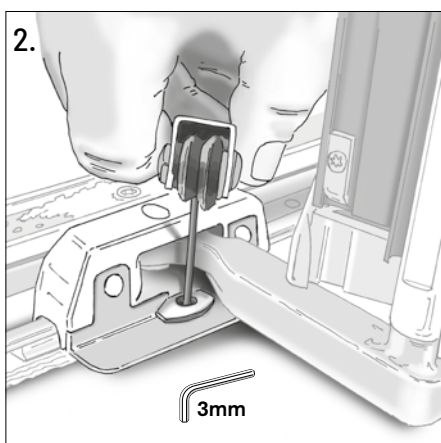
Eventuel adskillelse af det gående element i karm og ramme. Hvis det ikke er muligt at løfte det samlede gående element på plads i muråbningen, er det også muligt at adskille det i karm og ramme først.

Sørg for at elementet står understøttet på egnet underlag, så det hviler på alurammen! Det skal stå stabilt, så det ikke kan vælte.

Fasthold fx elementet med en lift udvendigt og afmonter karmen.



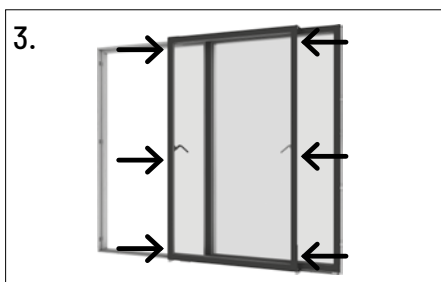
[Se video 8:18](#)



Sådan adskilles det gående element, primær ramme.

1. Åbn grebene i den gående ramme. Træk karmen lidt udad og skyd den til siden, så skydedøren står let åbent.

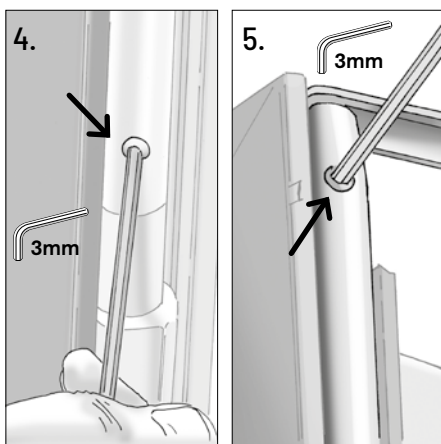
2. Afmonter så afspringssikringen i forvognen (kørevognen i åbningssiden).



3. Herefter frigøres topgliderne:

Rammen har i begge ender en styrestang med 3 pinolskrue, som fastholder karmens topglidere.

Gør følgende i begge ender (punkt 4-8):

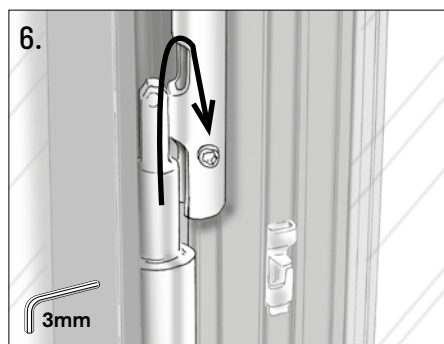


4. Skru den midterste pinolskrue ind, så den er plan med stangen. Det holder kørevognene midlertidigt på plads.

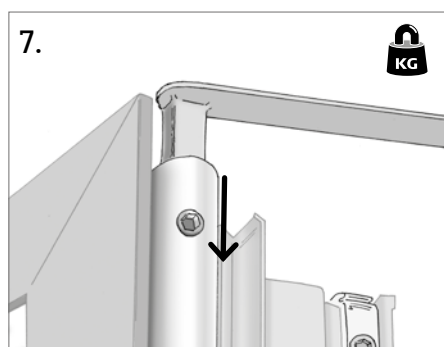
5. Løsn nu den øverste pinolskrue.



A. B. C.



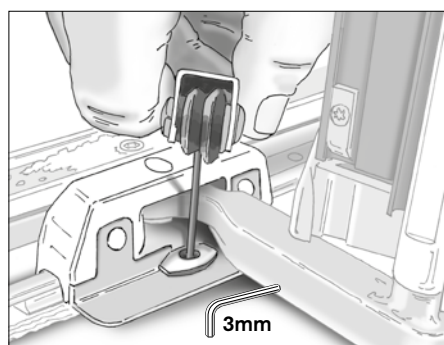
6. Løsn så den nederste pinolskrue. Styrestangen kan herefter løftes af forneden og lidt ud til siden.



7. Styrestangen sænkes, så topgliderene kommer fri. Karm og ramme i det gående element er nu adskilt, og karmen er klar til at blive monteret (OBS pkt. 5).

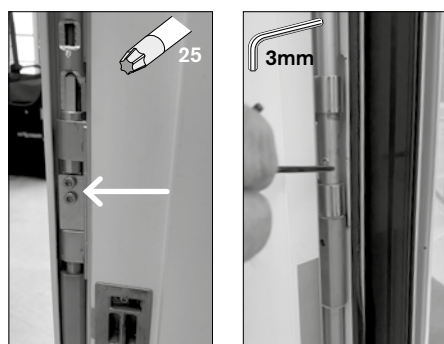


8. Løft styrestangen i begge ender af den primære rammen på plads og stram pinolskrueerne forneden og foroven igen. Til sidst løsnes pinolskruen på midten.



Sådan adskilles det gående element, sekundær ramme.
Åbn grebet og udløs kantpaskvillen i posten i den sekundære ramme. Træk karmen lidt udad og skyd den til siden, så skydedøren står let åbent.

Afmonter så afspringssikringen i forvognen (kørevognen i åbningssiden).



Frigørelse af topgliderne i den sekundære ramme foregår på samme måde som i den primære (punkt 3-8, side 53-54). Dog, for at få adgang til pinolskrueerne i styrestangen på den gående post, fjern da først låsepladen foran styrestangen (de 2 torx-skruer). Derefter kan posten drejes helt rundt og pinolskrueerne betjenes (som punkt 4-6, side 53-54). Husk at genmontere låsepladen til sidst.



A. B. C.



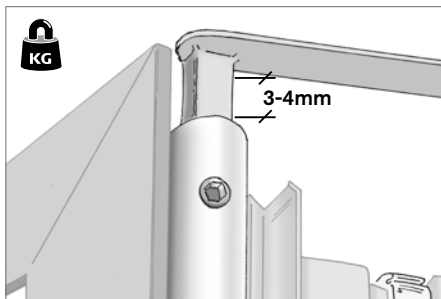
TIPS Genmontering af gående ramme. Sæt rammen forsigtigt ned ud for karmen, så den står på vognenes beslagarme.



Løft rammen på plads på bundstykket, én vogn på hver side af posten.

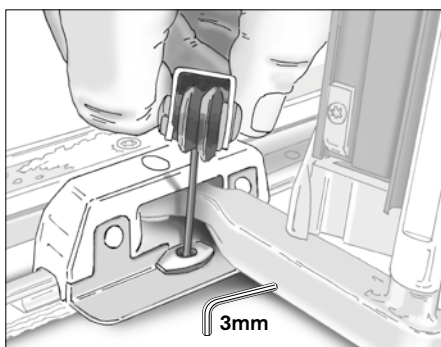


Kontroller at begge vogne står korrekt på køreskinnen.

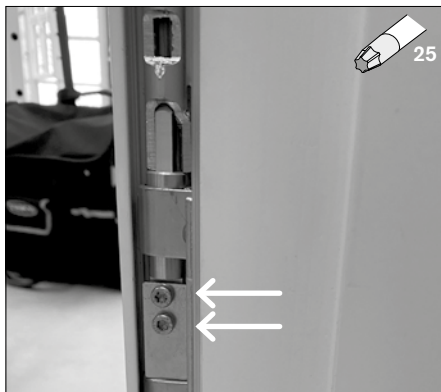


Genmonter derefter karmens topglidere i styrestangen i begge ender af rammen (se punkt 4-8, side 53-54).

OBS: Topgliderne må ikke slæbe på naborammen, så monter dem med 3-4mm afstand til styrestangen.



Afslut med at genmontere afspringssikringen i forvognen.



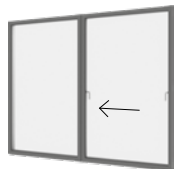
For 2-fløjede skydedøre gælder:

Genmonter først den sekundære ramme, så den primære.
I postsiden: drej posten på plads og genmonter låsepladen.



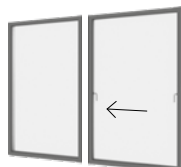
A. B. C.

A.



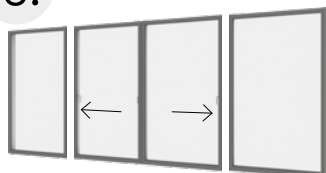
Skydedør som ét samlet element

B.



Skydedør opdelt i to elementer

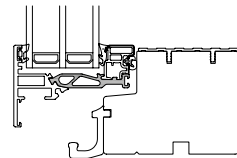
C.



2-fløjet skydedør altid som tre elementer

Levering på byggepladsen. Skydedøren kan leveres som:

- A. 1-fløjet som ét samlet element
- B. 1-fløjet opdelt i to elementer, eller
- C. 2-fløjet opdelt i tre elementer.



Opklodsning og fastgørelse i murhullet som beskrives på de følgende sider er gældende for alle tre typer (A+B+C).

Start-tips:

A+B+C: skydedøre skal altid monteres udefra, eller som minimum med adgang udefra, da opklodsning for egenvægt, justering og sammenstilling af rammer ikke kan foretages indefra alene.

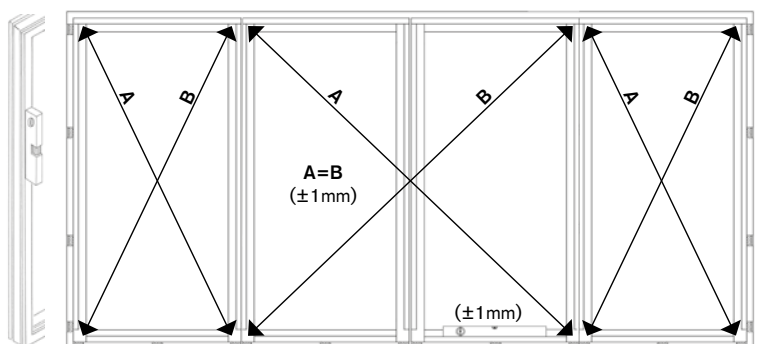
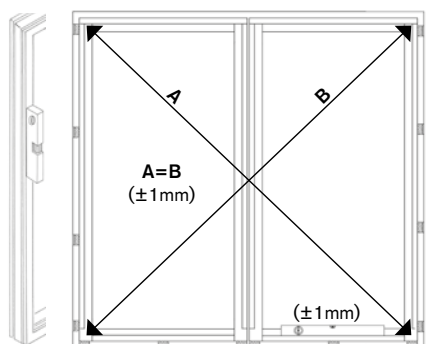
B.+C. Leveres skydedøren opdelt i 2 eller 3 elementer, anbefaler vi, at den faste ramme og evt. den gående afmonteres. Det gør det lettere at sammenkoble vogne og styrearme.

A. Leveres skydedøren som ét samlet element, kan den løftes ind med egnet løftegrej. Løft med sugekopper i begge rammer.

A+B+C: Stil karmene op i murhullet og fixér dem med kiler / puder.

Placér karmene meget nøjagtigt:

- Bundstykket skal være i vater ($\pm 1\text{mm}$).
- Sidekarmene skal være i lod og hvert element i krydsmaal.
- Karme i opdelt elementer skrues sammen med en afstand på 8mm. Brug 8mm sammenstillingsliste eller afstandsklodser.



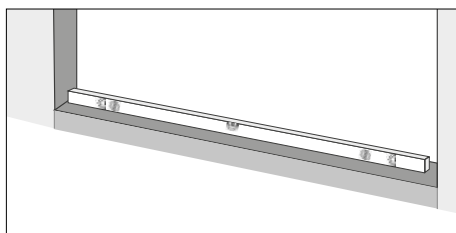
Er skydedøren monteret korrekt, kan justering af døren typisk helt undgås!



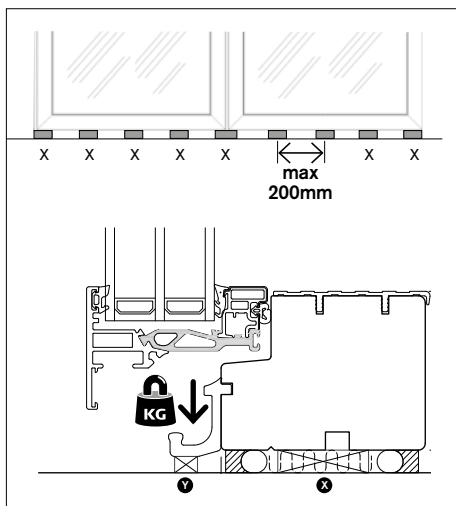
A. B. C.

Vi anbefaler at se videoen:

“Justering af VELFAC 200 ENERGY skydedør med 70mm bundstykke”
på vores YouTube-kanal eller på velfac.dk under Kundesupport.


[Se hele videoen](#)
**Forberedelse af murhullet.**

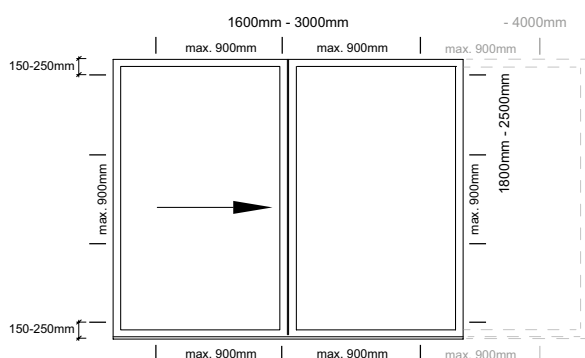
Underlag til placering af skydedørens bundstykke skal være plant i elementets fulde bredde.



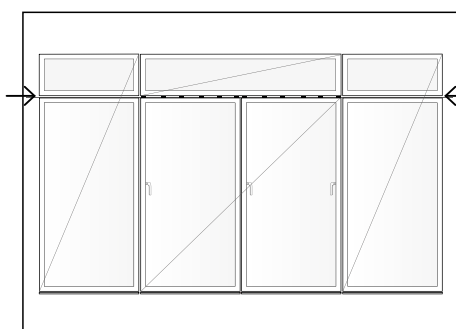
Opklodsning af skydedør for egenvægt. For at sikre vægtbæring af rammen skal bundstykket understøttes under sidekarme, poste samt pr. max. 200mm (X).

Efter endt fugearbejde skal selve køreskinnen understøttes med fiberklodser (Y) pr. max. 500mm.

OBS: Undgå at blokere drænhullerne i køreskinnen både i forbindelse med opklodsning, fastgørelse og fugning.

Fastgørelse af skydedøren i murhullet:

1. Opklods elementet ud for alle hængsler, slutblik og fastgørelsespunkter.
2. Sidekarme: start fastgørelse 150-250mm fra udvendigt hjørne, og isæt 3-4 karmskruer i hver side, afstand mellem fastgørelse må ikke overstige 900mm.
3. Overkarm: fastgør altid ved posten i den gående del, i opdelte elementer altid på begge sider af sammenstillingen. Afstand mellem fastgørelse må ikke overstige 900mm. **OBS:** anvend fleksibel fastgørelse og brug ingen opklodsning mellem overkarm og overligger/rem, da skydedøren ikke må optage last fra den overliggende konstruktion.
4. Bundstykke: Åbn døren og fastgør med en karmskrue så tæt ved posten som mulig, i 2-fløjede fastgøres desuden på begge sider af sammenstillingerne. Afstand mellem fastgørelse må ikke overstige 900mm. Skruerhul tættes med fugemasse.
5. Et eventuelt overparti til 2-fløjede skal monteres selvbærende. Indsæt fx overligger af stål. Hvis overpartier belaster skydedøren vil denne ikke kunne fungere optimalt.






A. B. C.

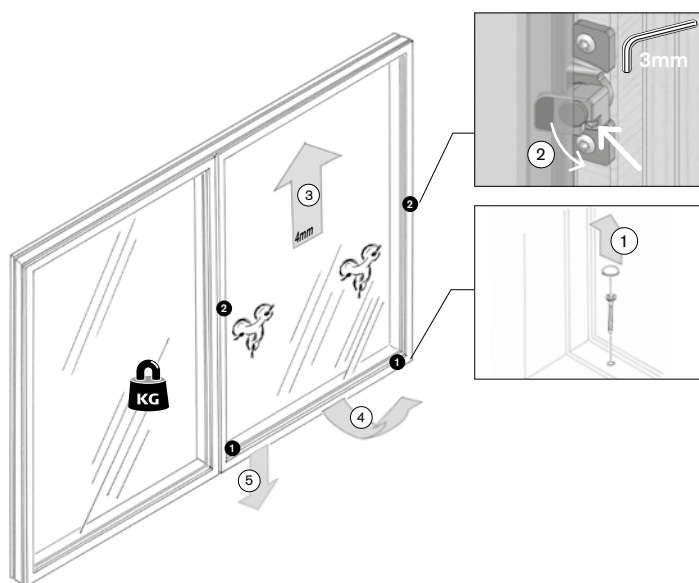
A. Montering af 1-fløjet skydedør som ét samlet element

Det er en fordel at montere skydedøren uden at afmontere rammerne, da skydedøren er korrekt justeret ind fra fabrik. Løft skydedøren ind i muråbningen med egnet løftegrej, og placer skydedøren på opklodsningen i murhullet. OBS: løft i begge rammer.

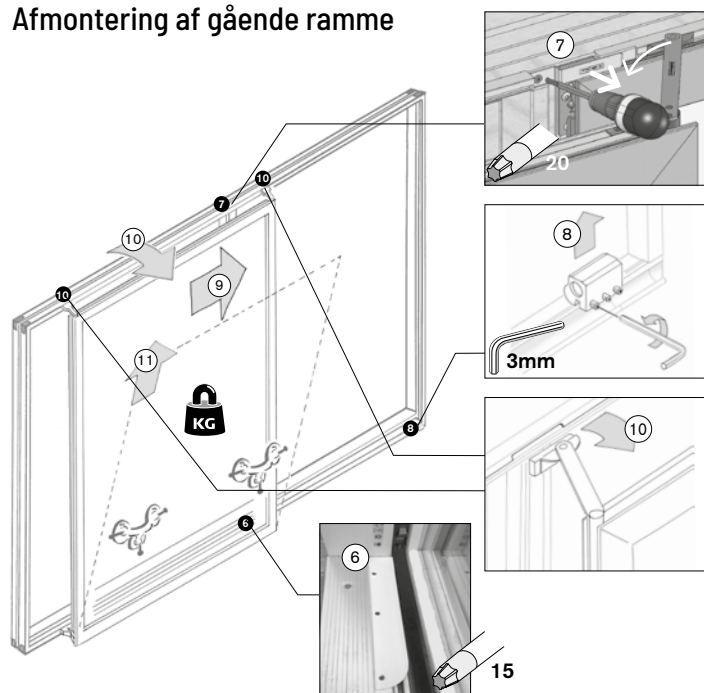
B. Montering af 1-fløjet skydedør leveret opdelt i 2 elementer samt**C. 2-fløjet skydedør leveret opdelt i 3 elementer**

Adskil karm og ramme på det faste element, så er det meget lettere at håndtere karmmonteringen og placere styreskiner og vogne.

- opstil det gående element i murhullet (brug egnet løftegrej).
- afmonter den faste ramme, før indbygning påbegyndes. 
- sammenstil den faste karm med det gående element - karmene skal monteres med en afstand på 8mm - brug 8mm sammenstillingsliste eller afstandsklodser.
- om nødvendigt afmonter også den gående ramme, hvorefter karmene monteres.

Afmontering af fast ramme

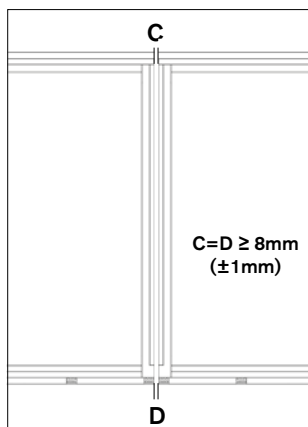
1. Afmonter dækpropper.
2. Løsn tilholderbeslag på siderne af elementet: Pres ramme og karm mod hinanden, tryk unbraconøglen helt i bund og frigør rammen ved at dreje hvert tilholderbeslag 90° mod uret.
3. Understøt rammen og løft den ca. 4mm opad...
4. ... vip den derefter udad foruden...
5. ... og sænk til sidst rammen ned.

Afmontering af gående ramme

6. Afmonter afsporingssikringen på bundskinnen.
7. Afmonter så afsporingssikringen på overkarmen.
8. Løsn og flyt bagstoppet baglæns.
9. Kør den gående ramme henover den faste til topbeslagene er tæt på udsparingerne i overkarmen.
10. Understøt rammen, kør den helt hen til udsparingerne og vip den ud foroven.
11. Løft rammen opad og sænk den ned.

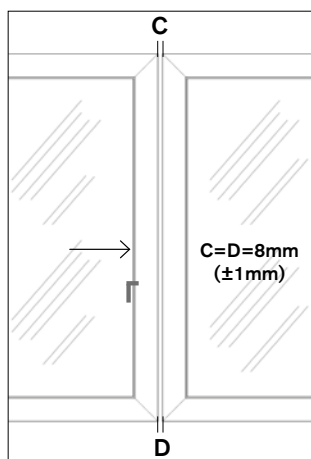


B. C.

**Før endelig fastgørelse:**

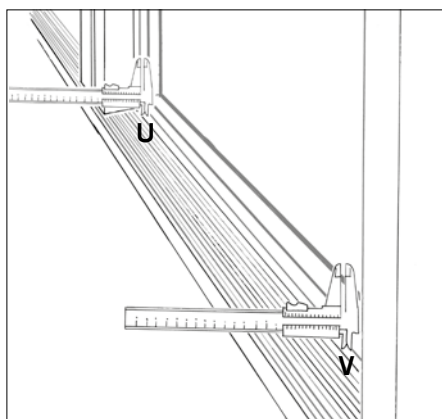
Ved sammenstilling af karme skal køreskinnerne flugte. Derfor skal afstanden mellem den gående og den faste karm i punkt C og D skal være præcis 8mm, med max. 1mm forskel på C-mål og D-mål.

Karmene skrues sammen efter samme principper, som gælder for befæstigelse af sidekarme.



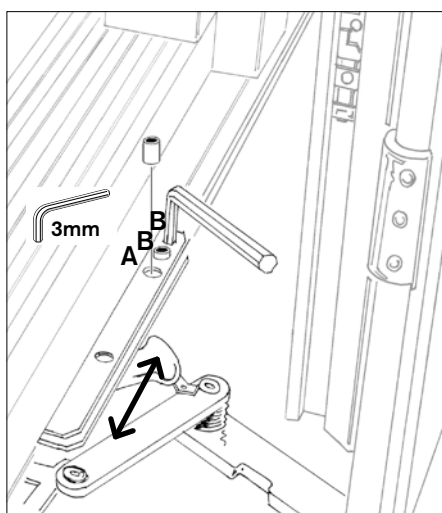
Tjek om rammerne flugter. Luk skydedøren og mål afstanden mellem rammerne i punkt C og punkt D. Målene skal være: $C \geq 8\text{mm}$ og $D \geq 8\text{mm}$.

Der må max. være 1mm forskel på C-mål og D-mål. Hvis resultatet af opmålingen ikke er inden for tolerancen, skal karmmontagen tilrettes. Ellers kommer skydedøren til at gå dårligt. Det er meget hurtigere at tilrette karmopsætningen, end at justere skydedøren ind bagefter.



Kontroller parallelanslaget. Luk rammen til - uden at lukke paskvilgrebet - og mål afstanden mellem glasliste og underkarm ved punkt U og punkt V.

Der må max. være 2mm forskel på U-mål og V-mål. Hvis resultatet af opmålingen ikke er inden for tolerancen: Juster skydedøren sideværts.



Justering sideværts: Fjern vognstangens forreste skrue (A) og løsn de to justeringsskruer (B).

Flyt vognen efter behov og skru justeringsskruerne (B) fast igen.

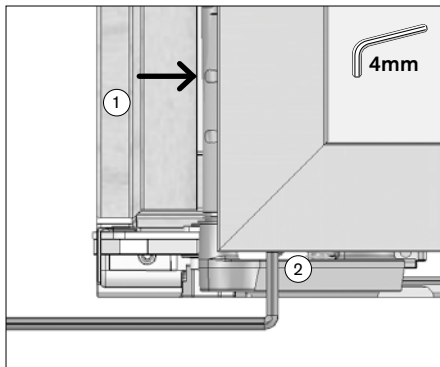
A. B. C.



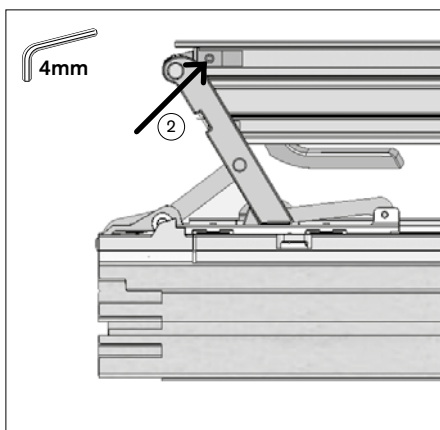
[Se hele videoen](#)



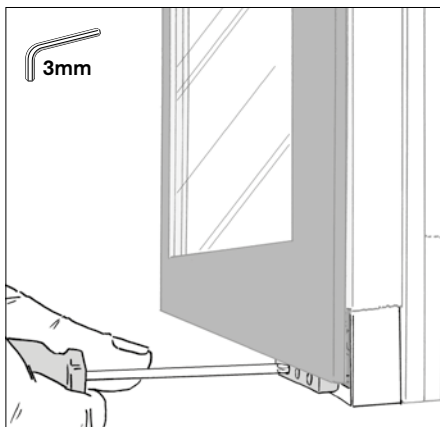
A. B. C.



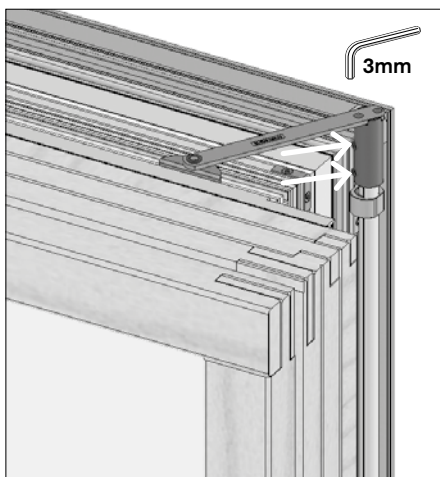
Højdejustering. Hvis rammerne ikke flugter, kan den gående del højdejusteres i begge ender:
Åbn rammen og skyd den tilside.
Understøt rammen og løsn de 4 pinolskruer (1), løft op i rammen med fx en sugekop og drej justeringslejet (2) med uret for at løfte rammen opad.



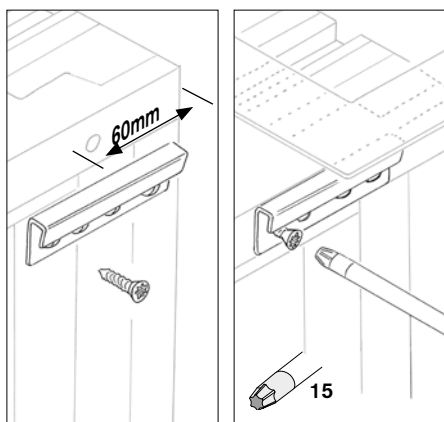
Højdejustering set nedefra.



Justering af bagstoppet. Tjek at stoppet under skydedørens faste del er placeret, så grebet ikke slår imod, når den gående del åbnes. Løsn i så fald skrueerne og flyt bagstoppet.

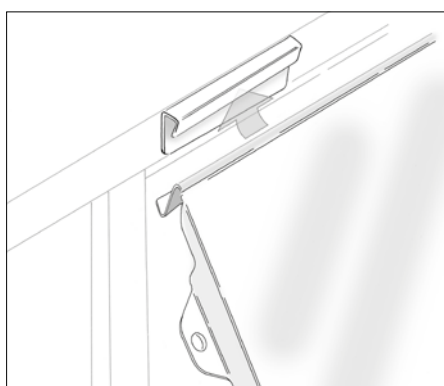


Justering af topbeslaget. Hvis topbeslaget i den gående ramme går imod den faste ramme, skal beslaget på den gående ramme højdejusteres.
Løsn unbracoskruerne på siden af topbeslaget og juster, så der er 2-3mm luft mellem armen og den faste ramme. Stram skruerne igen.

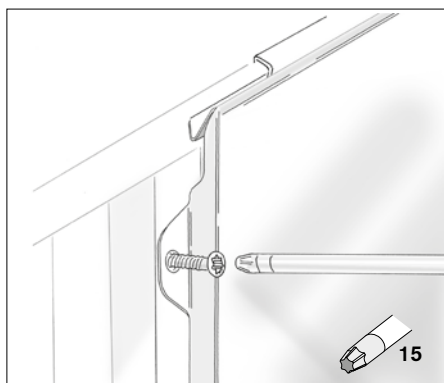


Kassetter på karm: Monteres som et VELFAC 200 vindue.

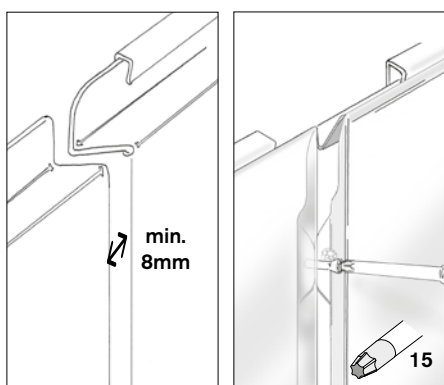
Montering af løse kassetter: Montér topbeslag på egnet flade, så de kommer til at flugte med overkanten af kassetten.



Skub kassette op under beslag. Tilret sideværts.

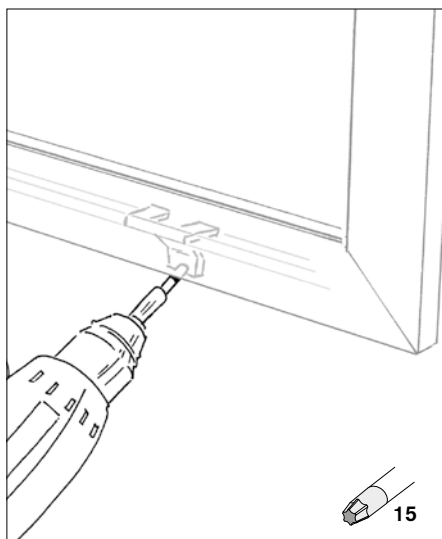


Klem kassetten ind til muren og skru skruerne skråt i.



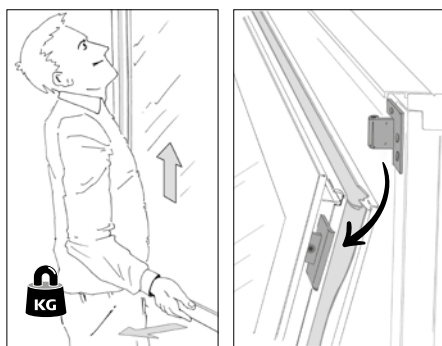
Montér næste kassette på samme måde med minimum 8mm afstand til første kassette.

Ved sammenstilling af løse kassetter med andre VELFAC elementer, tilstræb da altid at kassetterne flugter med disse, så der opnås en pæn løsning.

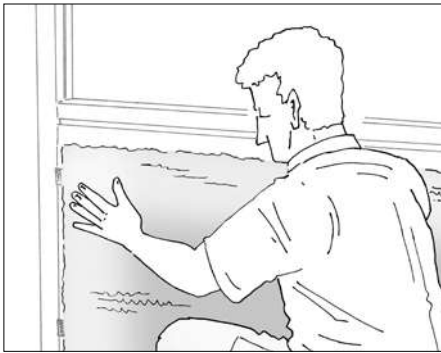


Afmontering af ramme: Skru beslagene af neden under bunden af rammen.

OBS: Rammen er løs, når den løftes fri forneden.



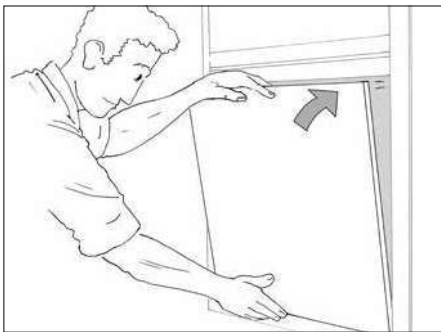
Løft rammen opad, træk den udad og sænk den ned.



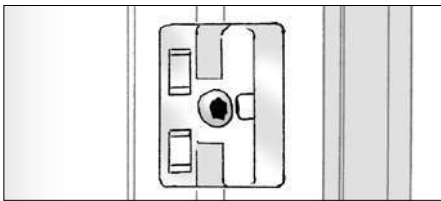
Montering af bagplade: Hulrummet i fyldingen isoleres forskriftsmæssigt (isolering leveres ikke af VELFAC).

OBS: dampspærre er integreret i bagpladen.

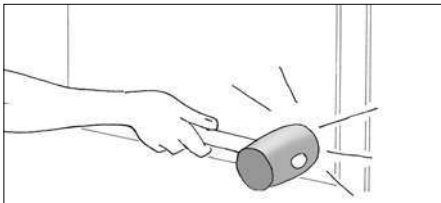
Husk evt. radiatorbæring (se nederst på siden)



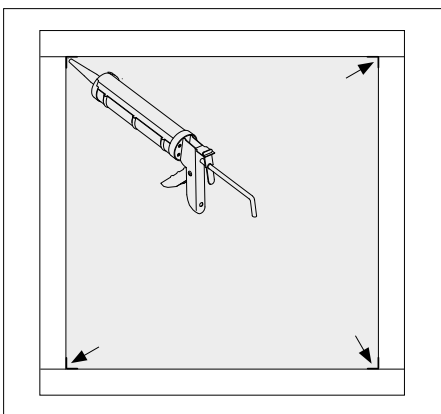
Bagpladen sættes på plads i karmen forned og vippes ind foroven.



Clips er monteret fra fabrik.



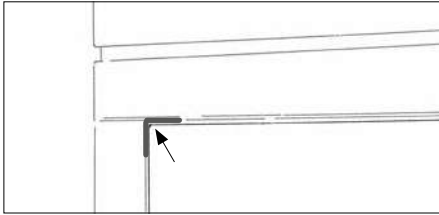
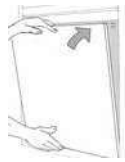
Bagpladen bankes på plads med en gummihammer, så den går i indgreb med clipsene hele vejen rundt.



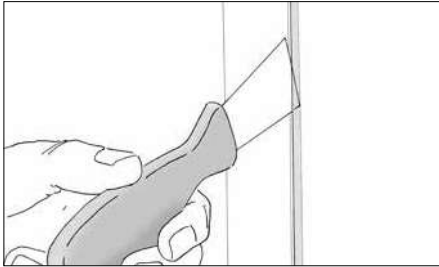
Afslutningsvis fuges alle hjørner for at sikre damptæthed. Fugen glittes efterfølgende.



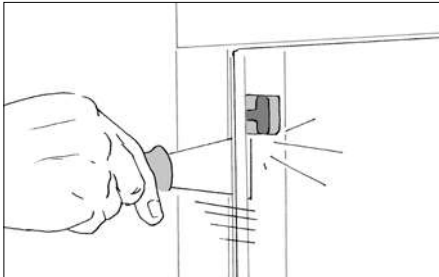
Evt. radiator. Hvis der skal monteres radiator på bagsiden af fyldingen, skal der benyttes løsholdt til radiatorbæring. Denne monteres, før bagpladen sættes på plads. Bæringerne skal flugte med clipsene til bagpladen, så bagpladen slutter tæt til løsholdten. VELFAC kan medlevere løsholdt i fyldingens størrelse.



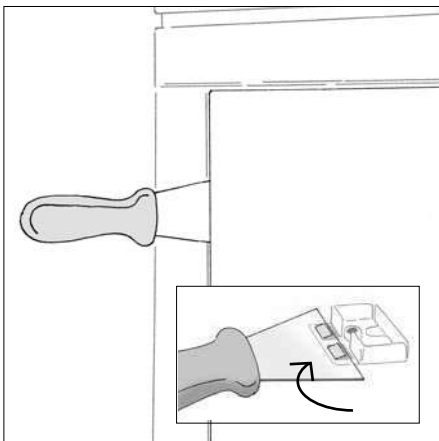
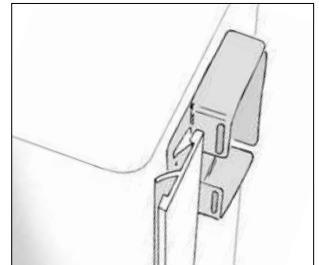
Afmontering af bagplade: Skær fugen op i alle hjørner (2cm til hver side).



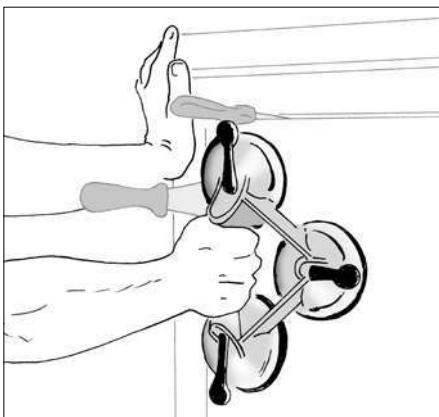
Stik forsigtigt en spartel ind mellem karm og læbe.



Flyt spartlen så den rører clipsen nærmest hjørnet.



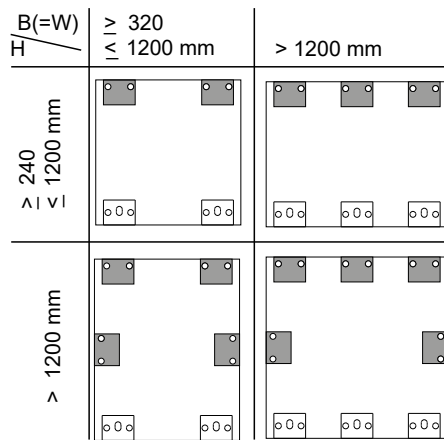
Træk spartlen lidt ud og før den hen foran clipsen.
Tryk spartlen ind, så clipsens modhagere udløses.
Lad spartlen sidde i.



Udløs clipsen på den anden side af hjørnet tilsvarende.
Lad også denne spartel sidde og træk hjørnet frit.
Alle clips skal udløses på tilsvarende måde. Der sidder clips for ca. hver 40cm.

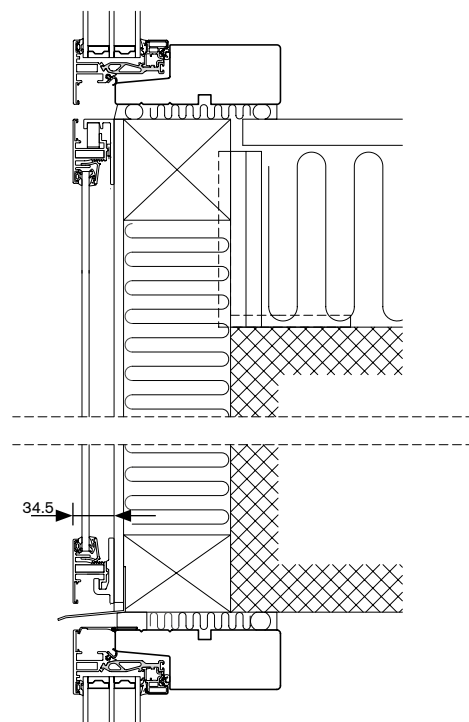
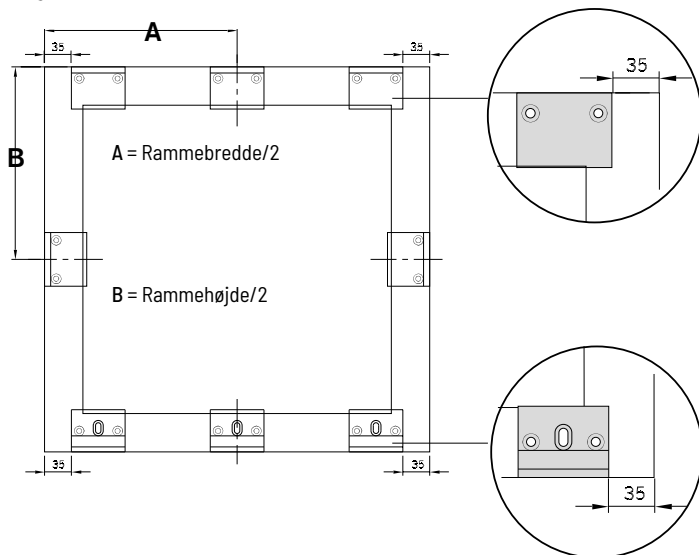


FIG 1

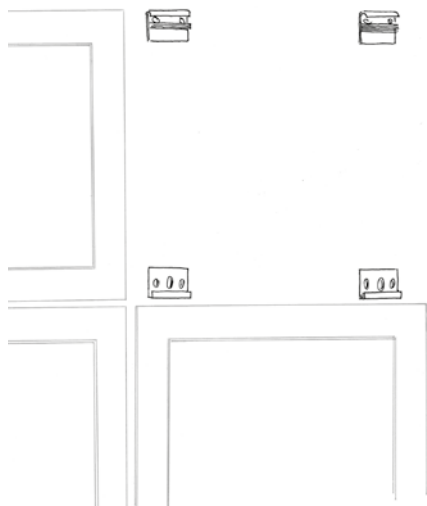


Før montering: Aflæs det nødvendige antal beslag i forhold til rammestørrelse i FIG 1. Studér korrekt placering af beslagene i FIG 2 - de skal sidde ud for fjedrene på rammen.

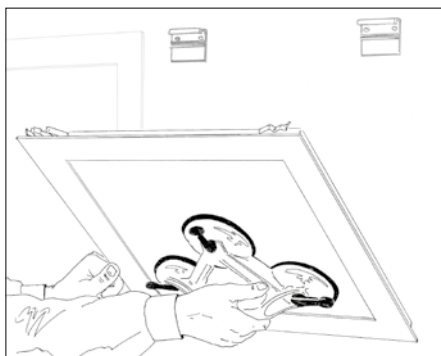
FIG 2



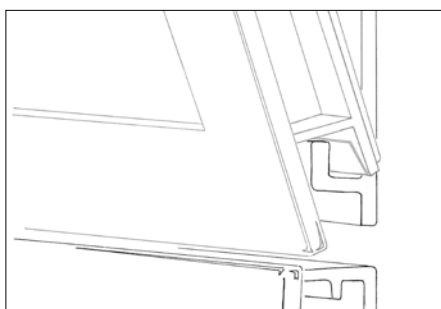
Indbygningseksempel.



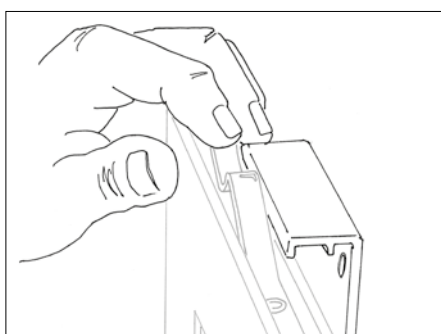
Montering: Niveller rammens underkant ud og monter beslagene på væggen. Beslagene monteres med undersænkede skruer - forboring er nødvendig. Sørg for konstruktionsmæssigt korrekt valg af skruer og underlag!



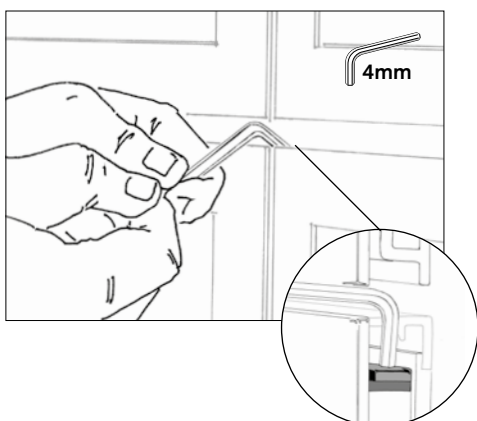
Sæt facaderammen i bærebreslagene...



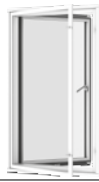
... og ret den til sidevæerts.



Hold hver fjeder nede, mens rammen klikkes på plads i tilholder-beslagene.



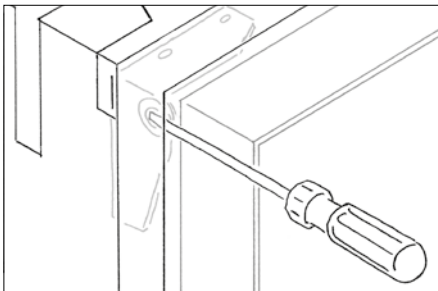
Afmontering af ramme: Hold hver fjeder nede med en 4mm unbraconøgle, mens rammen vipkes fri af beslaget.



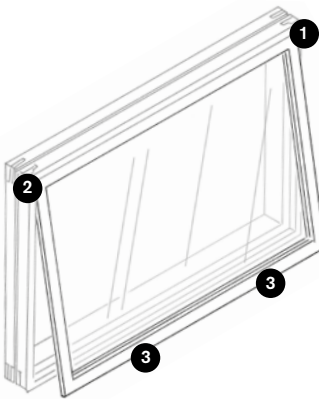
VELFAC 200 + Edge / med forsatsramme



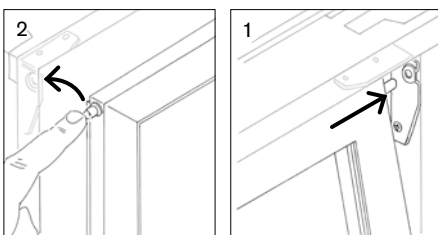
LØFT IKKE i forsatsrammen! Den 1-lags forsatsramme er monteret fra fabrik. Ønsker du at løfte det samlede element med lift eller sugekopper, skal disse sættes på vinduets yderside (3-lags ruden).



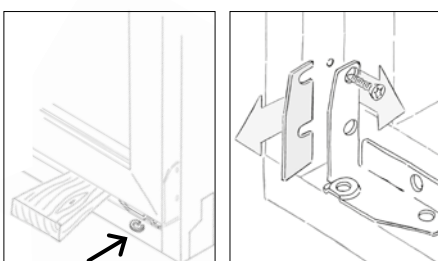
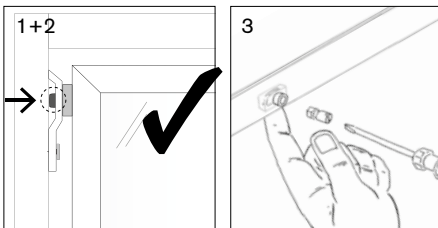
Afmontering af forsatsramme: Tryk den ene hængselstap ind, mens rammen forsigtigt vippes ud. I sidehængte forsatsrammer trykkes den øverste hængselstap ned, mens rammen vippes ud.



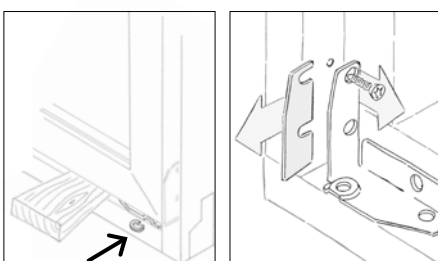
OBS: Her er vist tophængt/fast forsatsramme. Sidehængt og bundhængt forsatsramme betjenes tilsvarende, blot drejet 90° / 180°. Tophængt forsatsramme bør kun åbnes i forbindelse med rengøring, hvor den af sikkerhedshensyn skal afmonteres.



Montering af forsatsramme: Sæt hængselstappen i beslaget i den ene side (1), hold hængselstappen i den anden side inde (2) og klik rammen på plads.



Kontroller at hængselstapperne går korrekt i indgreb med beslagene i begge sider (1+2). Luk så rammen vha. greb eller skruer - hold låsepalen inde, mens skruen trykkes på plads (3).



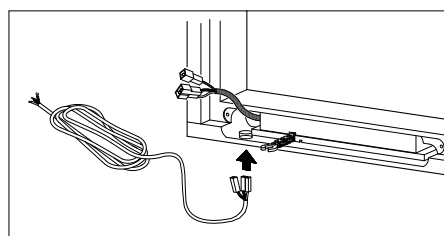
Højde-/sidejustering: Indskyd en pakskive eller fjern plade (varenr. 50.140) under hængselsbeslag.

VELFAC 200 + Edge / med motor

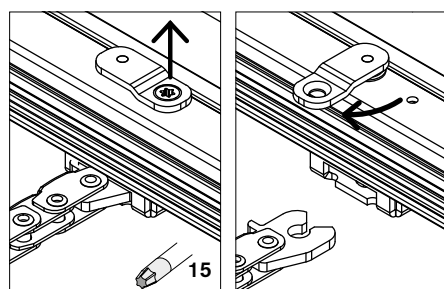


OBS: Ved indbygning, vær da opmærksom på IKKE at skrue ned i motoren!

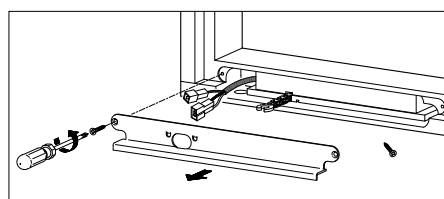
Områder med motor er markeret på vinduet med en grøn label med røde pile.



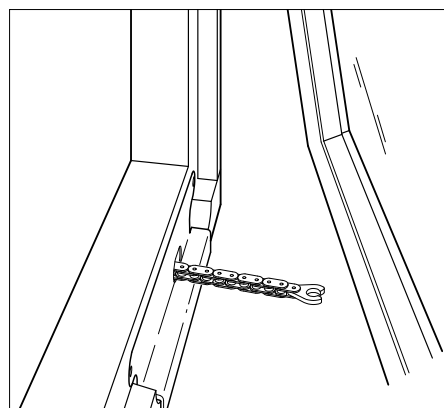
Før indbygning af vinduet forbindes motor med de ledninger (5 meter), der følger med vinduet. Følg den vejledning, der ligger i posen. Du kan også finde den på produkter.VELFAC.dk.



Frigør kæden fra rammen: Fjern skruen, og drej beslaget 90°. Træk rammen fri af kæden.



Dækpladen foran motoren kan nu afmonteres og ledningerne forbindes jf. den vedlagte vejledning.

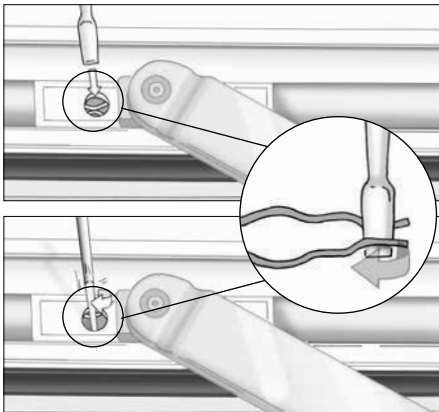


Genmontering af kæden: forbind ledningerne til et batteri (24V, DC), kør kæden lidt ud og forbind den igen til rammen.

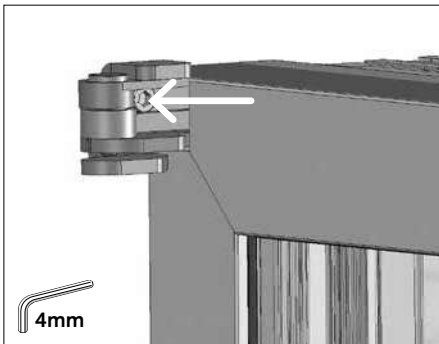
Ved funktionsproblemer under montagen kontakt da VELFAC Serviceafdeling.

Spørgsmål om styreenheden mv. rettes direkte til WindowMaster, tlf. 4567 0300 / info.dk@windowmaster.com.

VELFAC 200 + Edge / med 180° hængsel

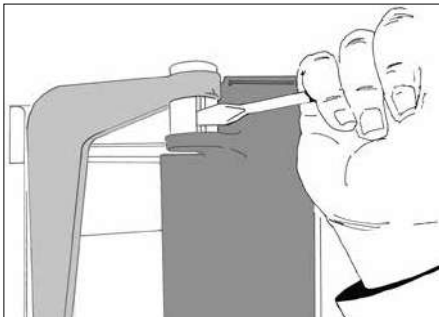


Afmontering friktionsarm: Frigør en eventuel friktionsarm fra rammen ved at stikke en ligekærvet skruetrækker ned mellem låsefjederens arme og dreje skruetrækkeren 90°. Løft nu friktionsarmen af.

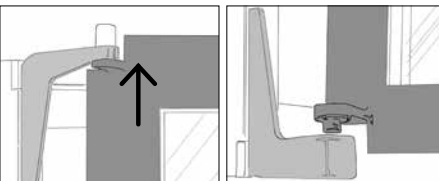


Afmontering tophængsel: Skru sikkerhedsbeslaget løs og fjern det.

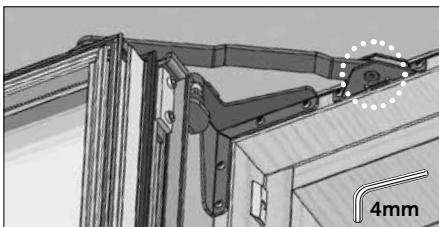
OBS genmontering: Stram sikkerhedsbeslaget igen (5Nm).



Fjern låsering foroven med en skruetrækker.



Herefter kan rammen løftes så højt, at den slipper fornedden og kan løftes ud.

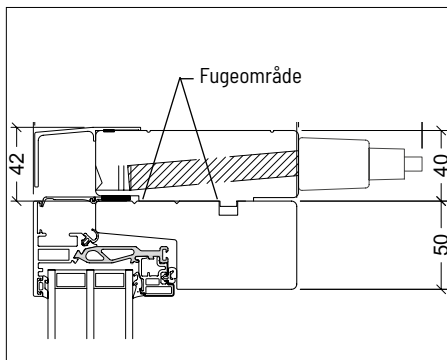


Justering af eventuel friktionsarm: Løsn eller stram skruen. Må ikke smøres!

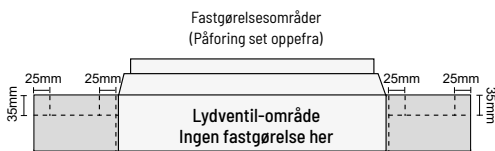
VELFAC 200 + Edge / lydventil (i påforing)



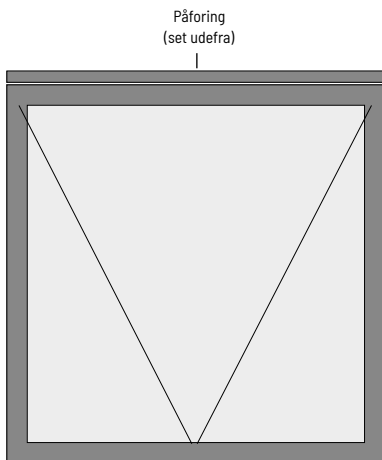
VELFAC lydventil monteres på byggepladsen. Se her hvordan du sikrer korrekt montering af påforing med lydventil:



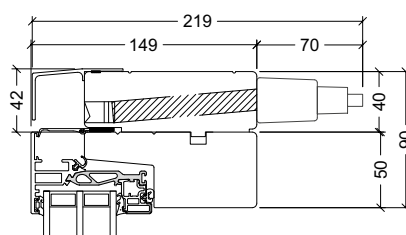
1. Påforingen skal være nøjagtig samme længde som vindueselementet.
2. Læg fugemasse i hele overkarmens længde i det anviste fugeområde.
3. Placer påforingen på vinduets overkarm, så fer og not passes ind i hinanden.



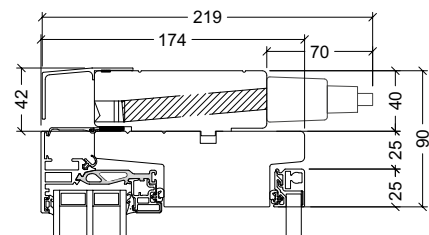
4. Skru elementerne sammen:
 - a. Alle fastgørelser placeres på linje 35mm ind fra bagsiden af påforingen.
 - b. Første skruer placeres 25mm ind fra enden af påforingen.
 - c. Anden skruer placeres 25mm ind fra kanten af ventilen.
 - d. Er der flere ventiler i samme påforing, bør der fastgøres mellem ventilerne også.
 - e. Skru lodret gennem påforingen og ned i vinduets overkarm (4x65mm træskruer).
 - f. OBS: skru ikke ned i selve ventilen.



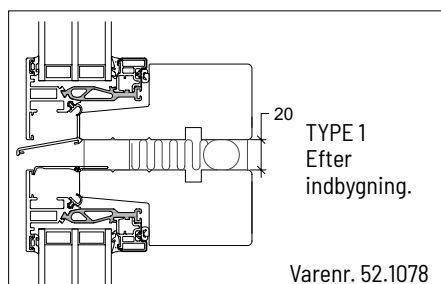
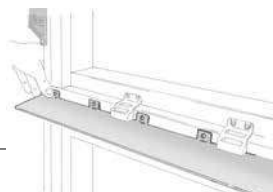
VELFAC 200 ENERGY + Edge



Monteret på 114mm karm

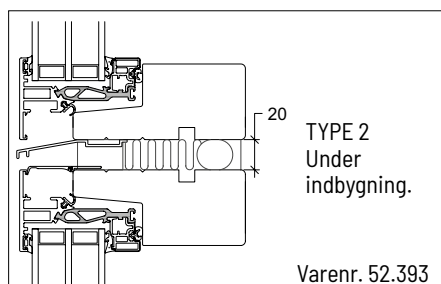


Monteret på forsatsramme-løsning

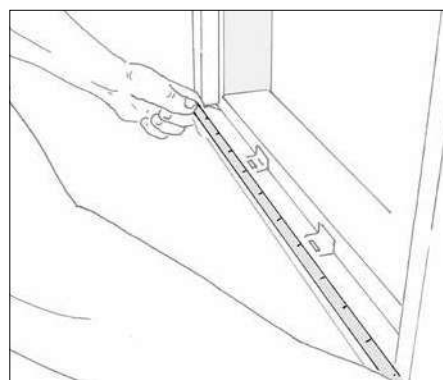


I høje vinduespartier skal der monteres en vandnæse for hver 3m i højden - målt fra toppen af vinduespartiet og nedad. Det bryder regnvandets løb i den lodrette fuge, og dermed mindskes belastningen på vinduernes pakninger. Vandnæsen kræver en fugebredde på min. 20mm.

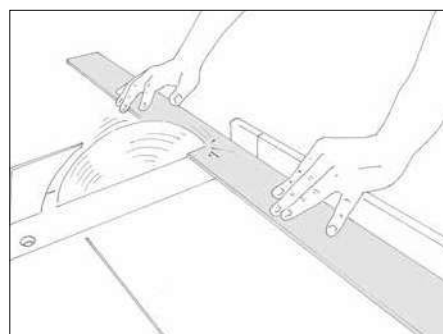
Vandnæse type 1 monteres, efter der er fuget.
Varenr. 52.1078.



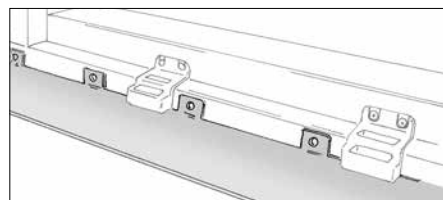
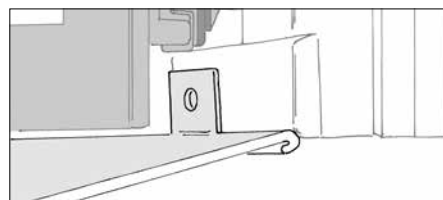
Vandnæse type 2 skal skrues fast på underkarmen før indbygning af vinduerne. Varenr. 52.393.



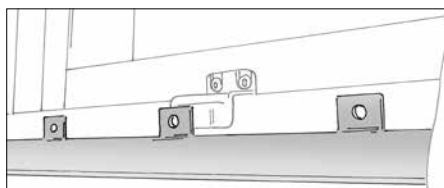
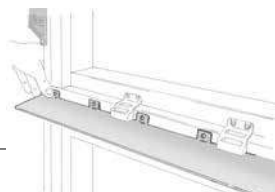
Montering af vandnæse type 1. Mål den ønskede længde af, fx. vinduespartiets bredde.



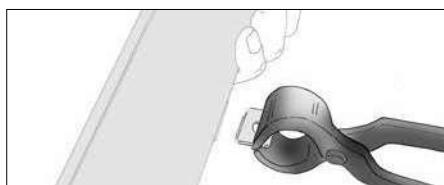
Kort vandnæsen af i ønsket længde (ret vinkel). I vinduesbånd bruges vandnæser i fuld længde hen over sammenstillinger.



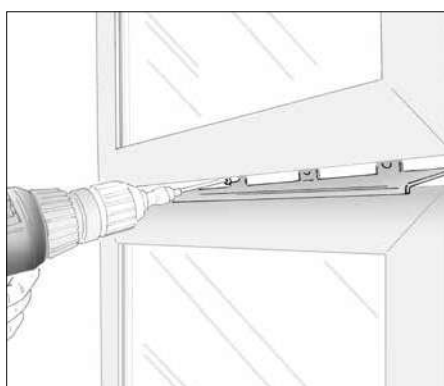
Vandnæsen monteres på den buede underkant på bundkarmens forside (4x20mm skruer). Gående rammer kan med fordel åbnes før montering af vandnæsen.



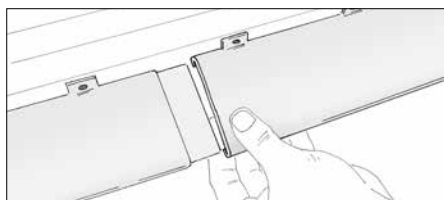
Der skal forbores til vandnæsen med 3mm bor.



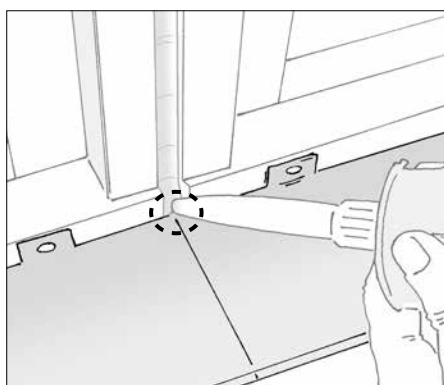
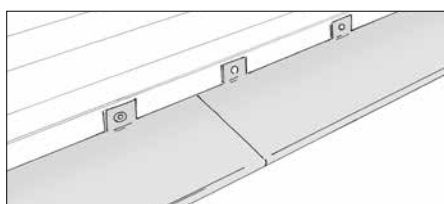
Hvis en flange konflikter med beslag, slutblik eller fuger, knækkes den af.



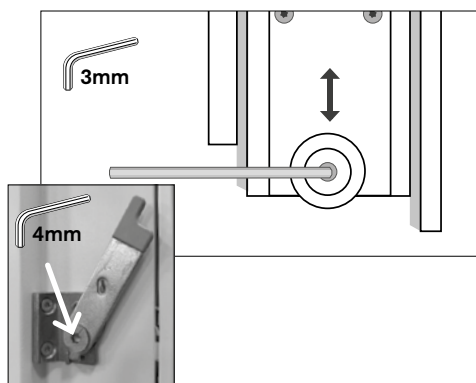
Fastgørelse. Brug skruemaskine med lang magnetisk bit. Pas på ikke at skramme alu-ramme og vandnæse. Sæt fx et stykke slange omkring bittens for at beskytte overfladen på rammer og vandnæse.



Samling. Vandnæser samles ved hjælp af en samleplade (varenr. 52.1075), så vandnæsen flugter i hele facadens længde.



Afslutning. Evt. huller mellem lodret fuger og vandnæse lukkes med fugemasse.



Rammeløfterhjulet forneden i rammen frigøres ved at løsne skruen midt i hjulet. Rammeløfteren indstilles i højden, så den støtter rammen i lukket tilstand - flyt hjulet op/ned og stram skruen igen.

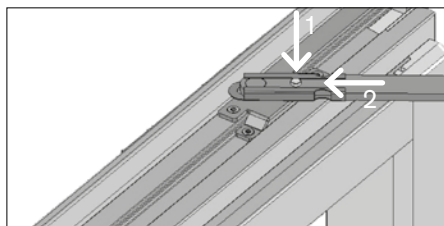
Vinduer med anverfer har i stedet en justerbar rammeløfter monteret på karmen. Drej skruen for at justere +/-1mm.



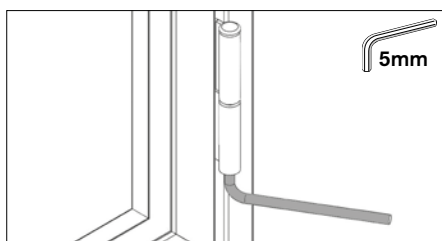
Afmontering af ramme: Åbn vinduet til 90°. Frigør beslagarmen fra overkarmen ved at stikke en ligekærvet skruetrækker ind hullet mellem beslagarmen og låsepladen. Vip låsepladen let udad og klik armen fri. Rammen kan nu løftes af hængslerne.



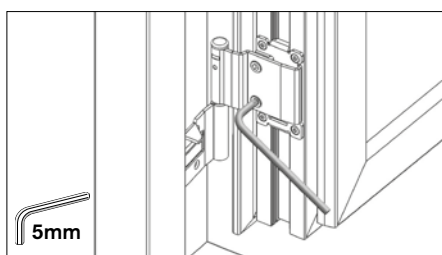
[Se videoen](#)



Små vinduer med friktionsarm (uden grebsbetjent bremse). Afmontering af ramme: Åbn vinduet. Udløs friktionsarmens låseplade ved at holde knappen inde (1), mens låsepladen skubbes udad (2). Løft rammen af hængslerne.

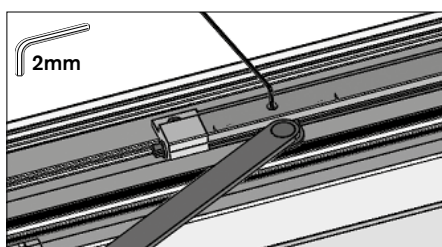


Højdejustering: Flyt rammen op/ned ved at dreje skruen på undersiden af det nederste hængsel. Ved en karmhøjde over 1200mm, er der to hængsler, der skal justeres.

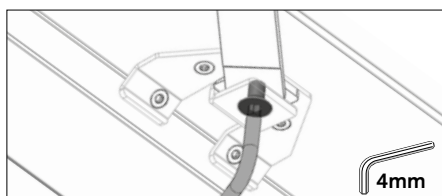


Justering sideværts: Drej begge skruer i hængslerne mod højre eller mod venstre efter behov.

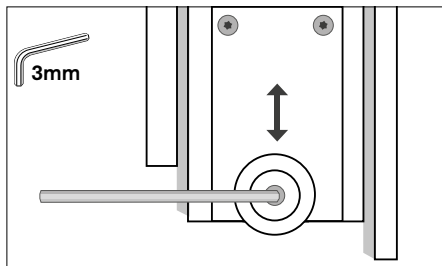
OBS: Drej skruerne lige meget, så beslagene ikke vrides skævt. Drej hver skrue max. ¼ omgang ad gangen.



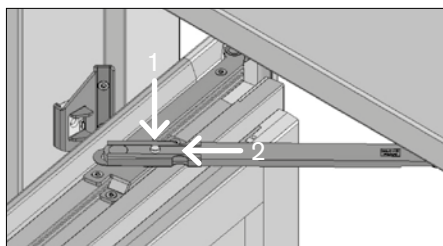
Justering af grebsbetjent bremse: Åben vinduet helt og tjek at pinolskruen er synlig i hullet i dækskinnen oven på døren. Sæt nøglen i pinolskruen og drej en anelse med uret for at stramme bremsen, typisk 10-20°.



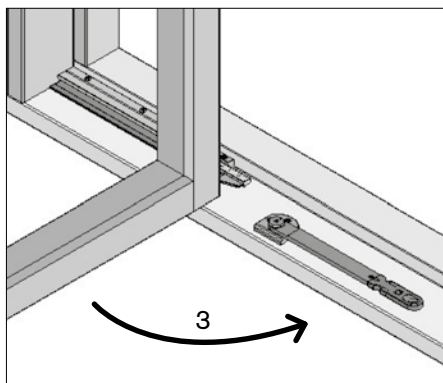
Justering af friktionsarmen: Løsn eller stram skruen på karmen efter behov.



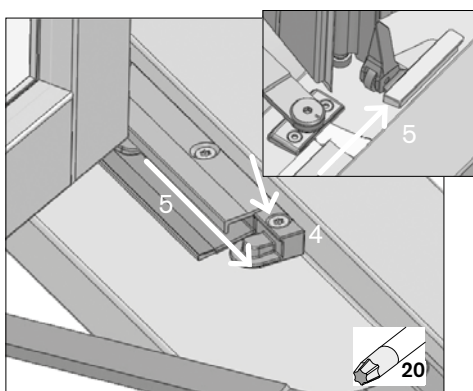
Rammeløfterhjulet forneden i rammen frigøres ved at løsne skruen midt i hjulet. Rammeløfteren indstilles i højden, så den støtter rammen i lukket tilstand - flyt hjulet op/ned og stram skruen igen.



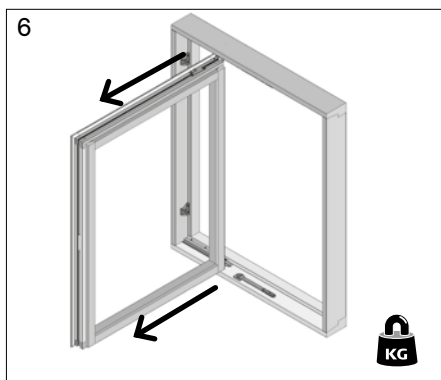
Afmontering: Åbn vinduet 90°, så det er drejet helt ud i enden af glideskinnerne. Udløs balancearmenes låseplader ved at holde knappen inde (1), mens låsepladen skubbes udad (2) - foroven og forneden.



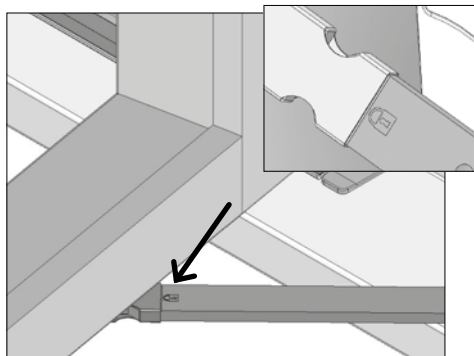
Frigør nu balancearmene fra opdrejningspunktet på rammen og drej dem væk, så de ligger parallelt med sidekarmen og peger væk fra glideskinnerne (3).



Fjern glideskinnens stopklods foroven og forneden (4) og kør rammen ud (5).

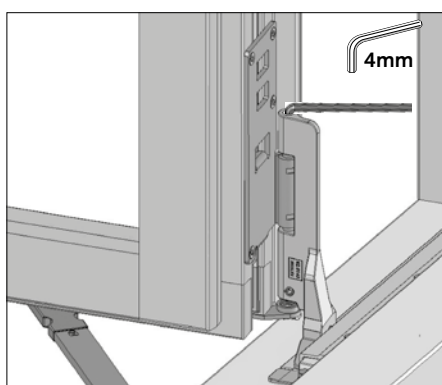


Rammen trækkes vinkelret ud af karmen (6).
OBS: Hængslerne i over- og bundkarm skal køres ud samtidig.

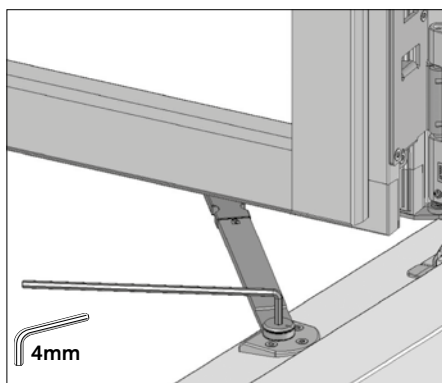


OBS Genmontering: Tjek at begge låseplader er i korrekt indgreb. Det er de, når kun låsesymbolet er synligt.

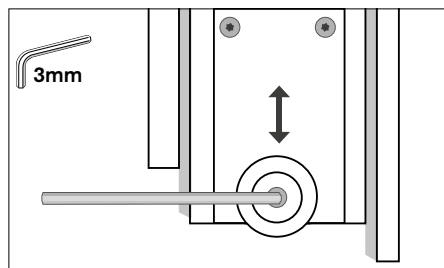
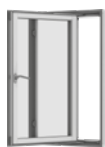
Glideskinnerne smøres om nødvendigt med **teflonbaseret** smøreolie, fx Fin Lube eller tilsvarende (aldrig alm. smøreolie!)



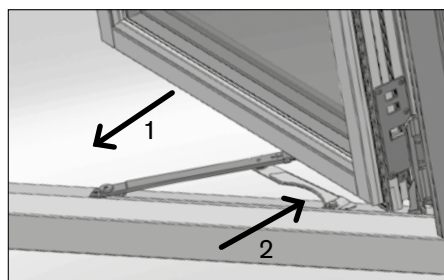
Højdejustering foretages i bundhængslet. Åbn vinduet helt (90°). Juster så højden ved hjælp af justeringsskruen på oversiden af hængslet.



Justering sideværts foretages ved at dreje på skruen i rammebeslaget foroven og/eller forneden på vinduet.



Rammeløfterhjulet fornedes i rammen frigøres ved at løsne skruen midt i hjulet. Rammeløfteren indstilles i højden, så den støtter rammen i lukket tilstand - flyt hjulet op/ned og stram skruen igen.



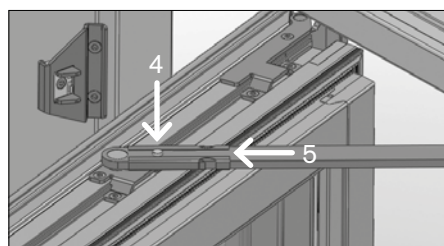
Afmontering: Åbn vinduet. Det låser i ventilationsstilling ved ca. 30° åbning. Træk vinduet en anelse ind imod dig selv (1), så beslaget ikke spænder - og skub sikringen udad (2).



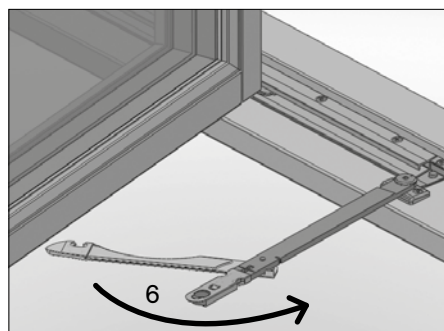
[Se videoen](#)



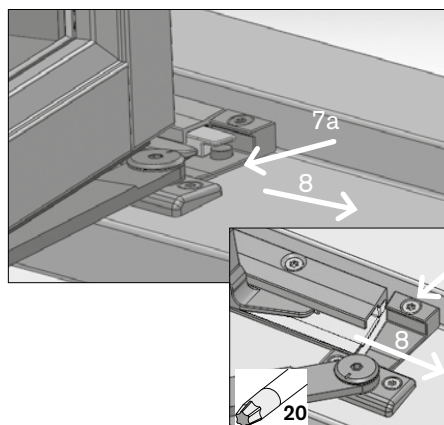
Åbn nu vinduet til ca. 90° og fjern sikkerhedsskruen (3) i ved stopklodsen i overkarmen.



Udløs balancearmenes låseplader ved at holde knappen inde (4), mens låsepladen skubbes udad (5) - foroven og fornedes.

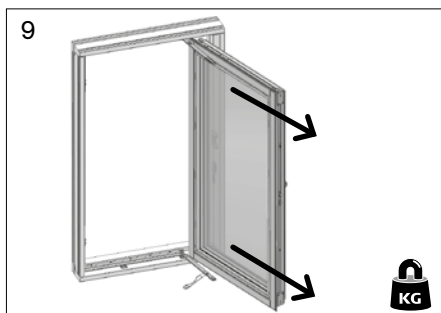


Frigør så balancearmene fra opdrejningspunktet på rammen ved at trykke dem fri med en skruetrækker. Drej dem væk fra rammen (6).

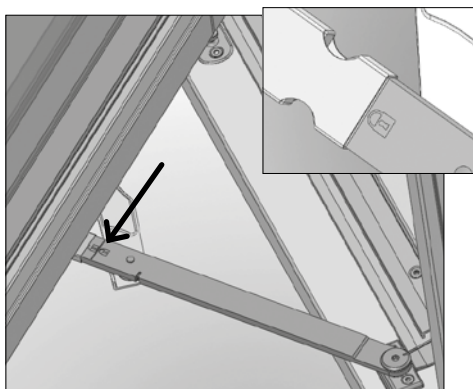


Kør rammen helt hen til stopklodserne. Herefter bruges en skruetrækker til at trykke låseknappen i glideskinnens stopklods (7a) ind i konsollen - både foroven og fornedes - men rammen køres forbi stopklodserne (8).

Er der ingen låseknop, afmonteres glideskinnens stopklods foroven og fornedes (7b), og rammen køres ud (8).



Rammen trækkes vinkelret ud af karmen (9).
OBS: Hængslerne i over- og bundkarm skal køres ud samtidig.

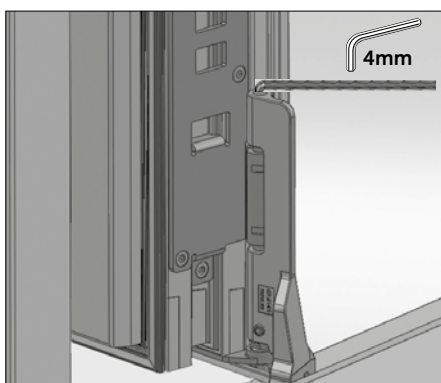


OBS Genmontering: Tjek at begge låseplader er i korrekt indgreb. Det er de, når kun låsesymbolet er synligt.

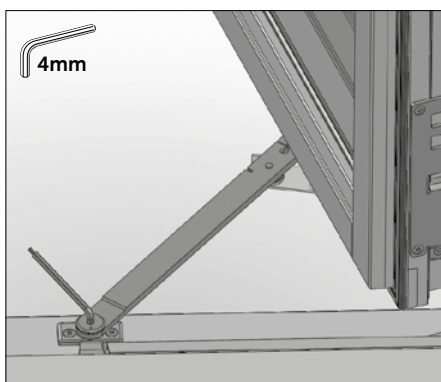
Glideskinnerne smøres om nødvendigt med **teflonbaseret** smøreolie, fx Fin Lube eller tilsvarende (aldrig alm. smøreolie!)



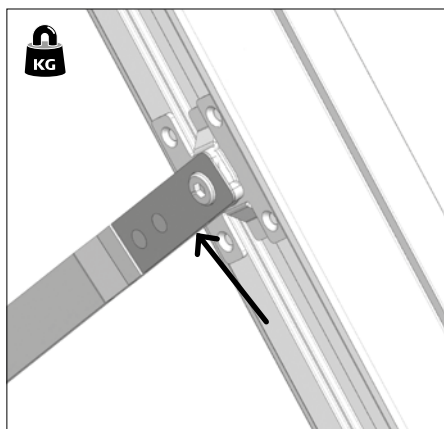
[Se videoen](#)



Højdejustering foretages i bundhængslet. Åbn vinduet til 90°. Juster så højden ved hjælp af justeringsskruen på oversiden af hængslet.



Justering sideværts foretages ved at dreje på skruen i rammebeslaget foroven og/eller forneden på vinduet.



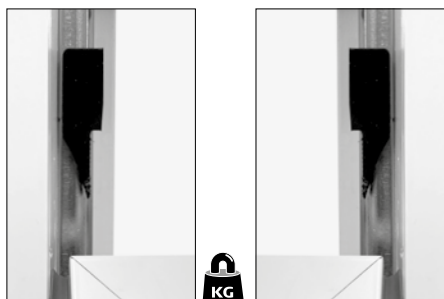
Afmontering: Åbn vinduet helt.

Understøt rammen og frigør balancearmene ved at stikke en ligekærvet skruetrækker ind i hullet mellem balancearmen og låsepladen. Vip låsepladen let udad og klik hver arm fri af rammen.

Drej så balancearmene nedad langs sidekarmen.

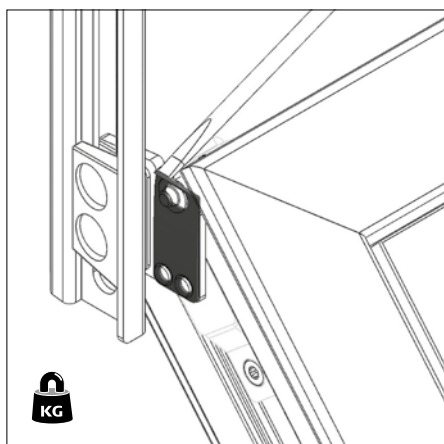


[Se videoen](#)



Sæt en VELFAC rammeafsporere på rammeophænget i begge sider. Kør rammen opad – bevægelsen adskiller karm og ramme. **OBS:** Rammen er nu fri.

Varenummer: 82.0184 (venstre) og 82.0183 (højre).

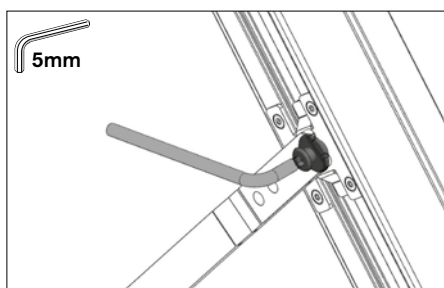


Har du ingen rammeafsporere, gør da i stedet følgende i rammeophænget i begge sider:

Understøt rammen og klik rammeophænget fri i begge sider ved hjælp af en ligekærvet skruetrækker.

OBS: Ramme er nu løs.

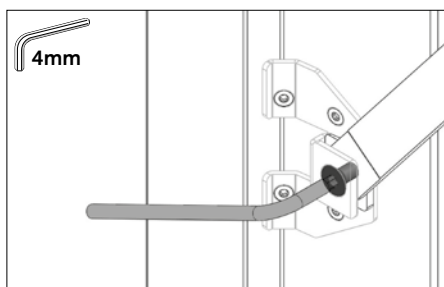
OBS: illustrationen viser rammeophænget uden karm-delen.



Højdejustering: Drej skruen på en eller begge sider af rammen og juster rammen opad eller nedad efter behov (90° = 2mm).

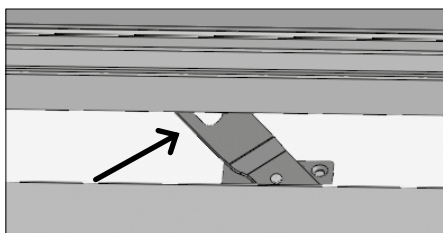


[Se videoen](#)



Justering af friktionsarmen: Løsn eller stram skruerne på karmen efter behov. Juster lige stramt i begge sider.

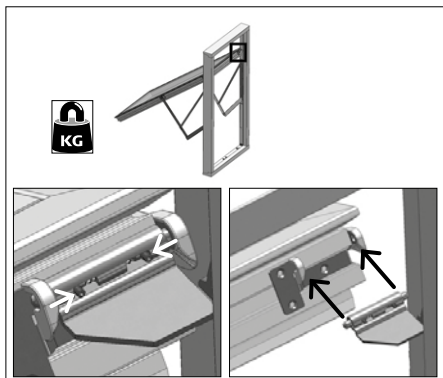
OBS: Friktionsarmen må ikke smøres!



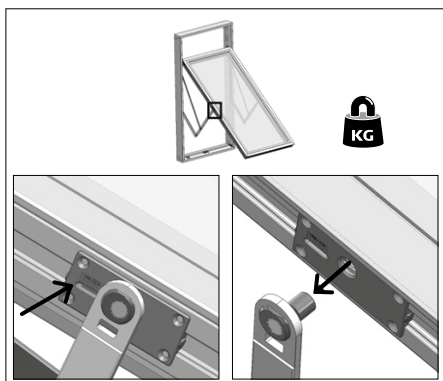
Afmontering: Åbn vinduet til åbningsbegrænseren aktiveres. Træk vinduet let ind mod dig og frigør sikringen.



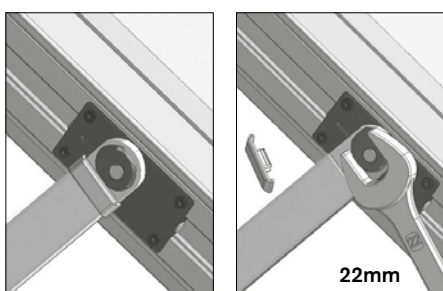
[Se videoen](#)



Understøt rammen og frigør gliderne: Med en spidstang klemmes de 2 pinolskruer ind mod hinanden. Når begge glidere er frigjort kan rammen trækkes væk fra karmen.



Understøt fortsat rammen og frigør så bæreamene: Sæt en skruetrækker i det lille hul ved siden af "Unlock"-pilen, og træk skruetrækkeren i pilens retning. Bæreamen kan nu trækkes fri af rammen.

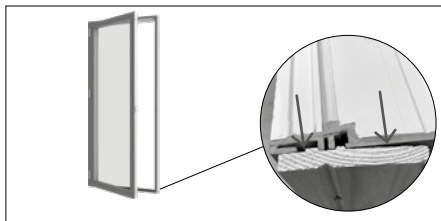


Højdejustering: Drej på justeringsnitten i beslaget i begge sider med en 22mm fastnøgle. Fjern den nærtliggende plastbrik under justering.

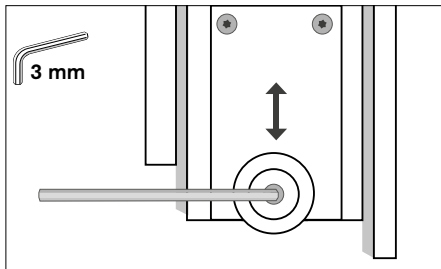


[Se videoen](#)

VELFAC Ribo + Classic / terrassedør (vinduesprofil)



Før montering. Bundstykket er påmonteret en **transportliste** af ubehandlet træ, som skal fjernes før montering. Klods i stedet døren op og isolér for at undgå råd.

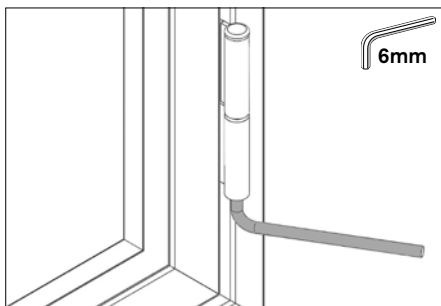


Rammeløfterhjulet fornedet i rammen **aktiveres** ved at løsne skruen midt i hjulet. Rammeløfteren indstilles i højden, så den støtter rammen i lukket tilstand - flyt hjulet op/ned og stram skruen igen.

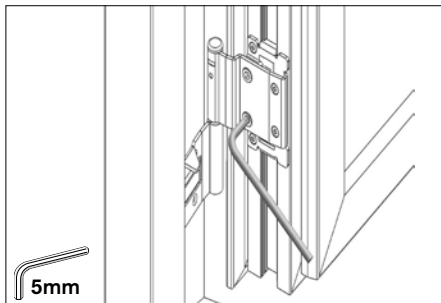


Afmontering af ramme: Åbn døren til 90°.

Frigør beslagarmen fra overkarmen ved at stikke en likekævet skruetrækker ind i hullet mellem beslagarmen og låsepladen. Vip låsepladen let udad og klik armen fri. Rammen kan nu løftes af hængslerne.

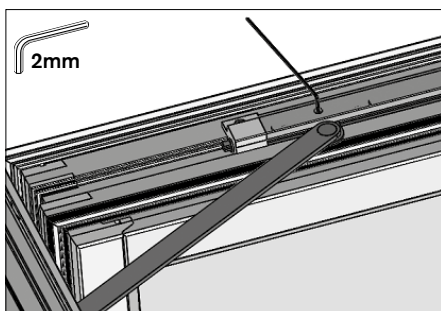


Justering i højden: Ved hjælp af gevindet under bæretappen i alle hængsler (+/-2,5mm).

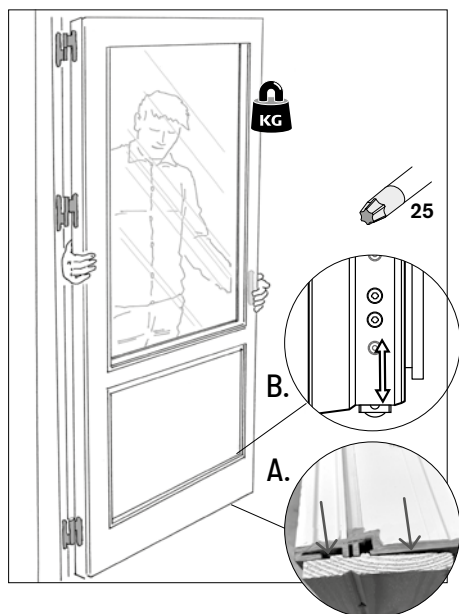


Justering sideværts: Drej begge skruer i hængslerne mod højre eller mod venstre efter behov.

OBS: Drej skrueene lige meget, så beslagene ikke vrides skævt. Drej hver skrue max. ¼ omgang ad gangen.



Justering af grebsbetjent bremse: Åben døren helt og tjek at pinolskruen er synlig i hullet i dækskinnen oven på døren. Sæt nøglen i pinolskruen og drej en anelse med uret for at stramme bremsen, typisk 10-20°.

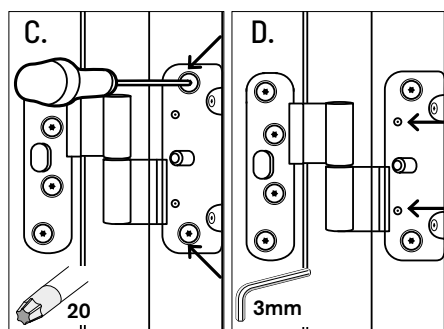


Før montering. Bundstykket er påmonteret en **transportliste (A)** af ubehandlet træ, som skal fjernes før montering. Klods i stedet døren op og isolér for at undgå råd.

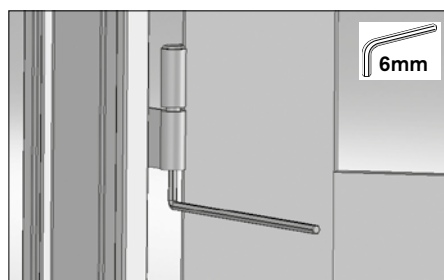
Rammeløfterhjulet (B) forneden i dørbladet aktiveres ved at løsne de to skruer i beslaget, så hjulet kommer til syne. Stram den øverste skruer delvist og luk døren til, så hjulet understøtter dørrammen i lukket tilstand. Åbn døren igen og stram begge skruer.



Afmontering af ramme: Åbn døren til 90°. Skru beslagarmen ud af overkarmen og drej den til side. Døren kan nu løftes af hængslerne.



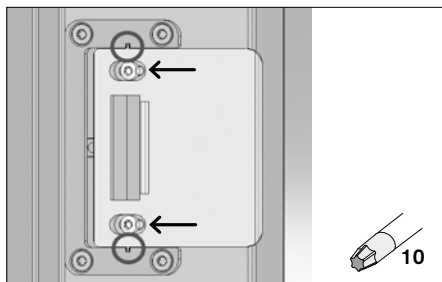
Justering sideværts: Løsn de 2 store hængselsskruer i beslaget på karmen 1-2 omgange (C). Juster vha. unbrakoskruerne (D).



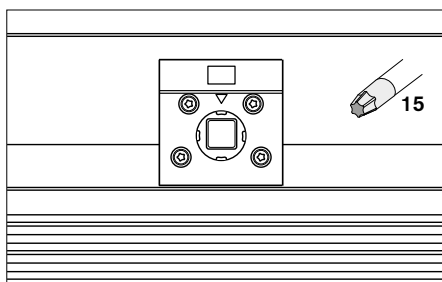
Justering i højden: Ved hjælp af gevindet under bæretappen i alle hængsler (+/-2,5mm).



[Se hele videoen](#)



Justering af lukketryk: Løsn skruerne og afmonter dækpladen i slutblikket. Klip de to små styretapper af og placer pladen som ønsket, inden den fastgøres igen.



I 2-fløjede døre justeres lukkestrykket i den sidstgående dør ved at løsne og dreje slutblikkene i overkarm og bundstykke 90° med eller mod uret.

I bundstykket afmonteres dækpladen først (illustration).



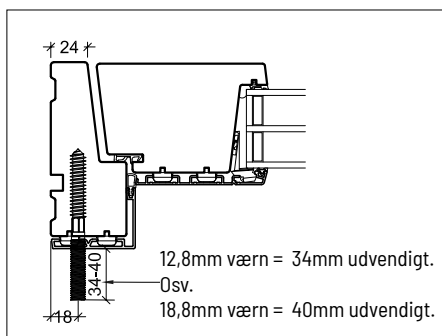
Montering af paskvilgreb med cylinder: Paskvilgreb med cylinder er løst medleveret fra fabrik. De fås med cylinder på begge sider eller med kun indvendig cylinder. Se monteringsvejledningen i posen eller se video på vores YouTube-kanal eller på velfac.dk under Kundesupport.



[Med 1 cylinder](#)
[Med 2 cylindere](#)

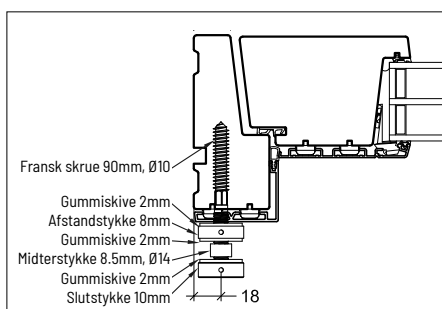


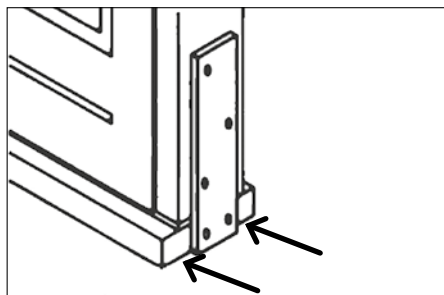
Forberedt til udvendigt værn. Den indadgående terrassedør kan leveres forberedt til montering af værn (selv værnet leveres ikke af VELFAC).



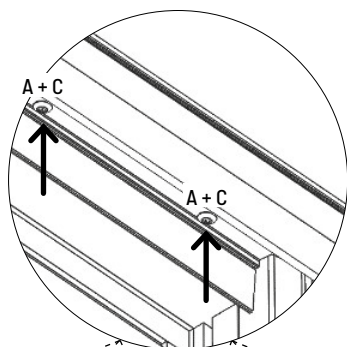
Montering af udvendigt glasværn.

- OBS: De medleverede værnbolte er designet og testet til glasværn.
- Værnboltene leveres med terrassedøren.
- Påfør fugemasse i det forberede skruenhul, før skruen monteres.
- Skru kun så langt ind som angivet på tegningen, så du undgår at beskadige dørkarmen indvendigt. Hvor langt ind afhænger af glasværnets tykkelse, som kan være 12,8mm-18,8mm tykt. Se på tegningen hvor langt skruen skal stikke ud (34-40mm).
- Skru afstandsstykket så tæt på alu-beklædningen som muligt.
- Monter glasværnet med gummiskiver og midterstykke, se tegning.
- Skru slutstykket på skruen. Sørg for det får fat i fuld dybde!
- OBS: Skru det inderste afstandsstykke udad, så det strammer til værnet. Det er okay, hvis der er et hul mellem døren og det inderste afstandsstykke.





Transport af hæveskydedøren skal foregå ved at løfte under transportplanken på bundstykket - der må IKKE løftes direkte under alu-bundstykket!



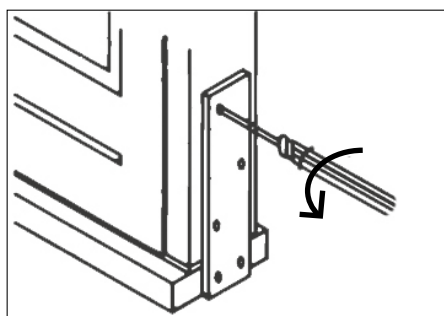
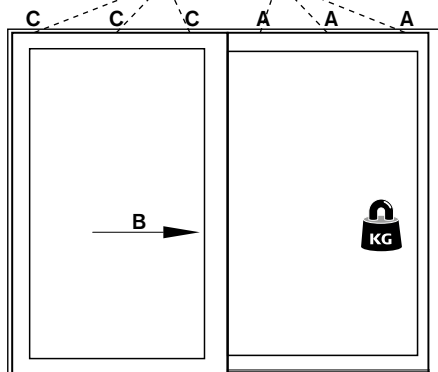
Afmonter den gående ramme på følgende måde:

A. Løsn skrueerne i styreskinnen i overkarmen på den faste ramme.

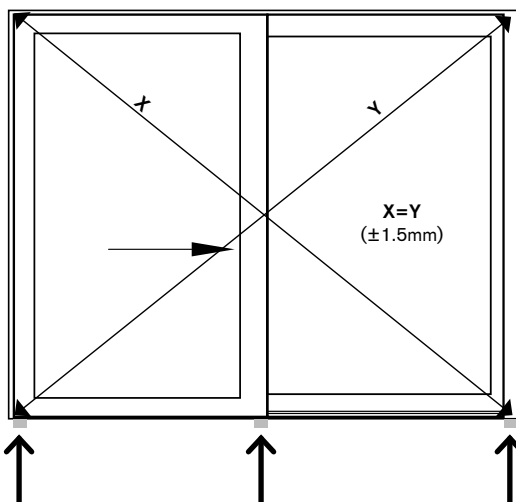
B. Kør døren hen foran den stående fløj.

C. Løsn skrueerne i resten af styreskinnen.

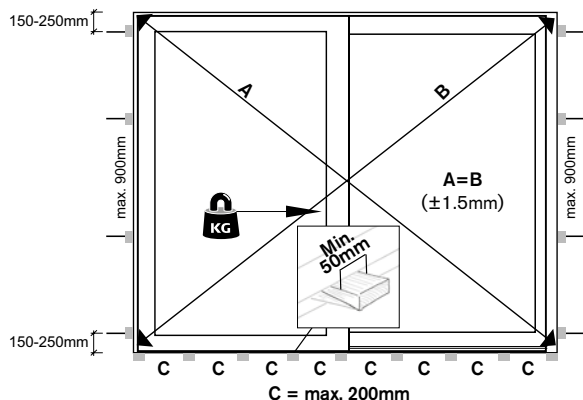
D. Kip døren ud foroven - mens den er ud for den stående fløj - og løft den ud af bundstykket.



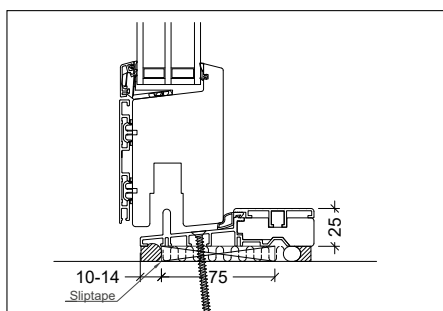
Afmonter transportplanken under skydedørens bundstykke. Den er fastgjort med beslag på sidekarmen.



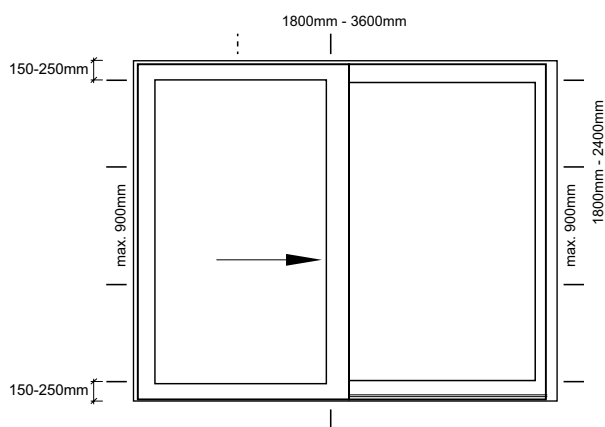
Montering. Forbered 3 opklodsninger i murhullet i vater og i lige linje - én under hver sidekarm og én under posten. Løft så karmen over på de 3 forberedte opklodsninger.



Opklodsning. Foretag nu opklodsning ved sidekarme ved alle lukke- og fastgørelsespunkter. Under bundstykket skal der monteres supplerende opklodsning med en bredde på min. 50mm for max. hver 200mm. Monter karmen helt i lod, vater og krydsmål (±1.5mm), så skydedøren kommer til at køre optimalt.



Opklodsningen under bundstykket skal sikre hele køreskinnens stabilitet, derfor skal opklodsningen dække bundstykkets bredde, dog så minimum 10mm på begge sider kan benyttes til fuger. På klodsens udvendige side benyttes sliptape.

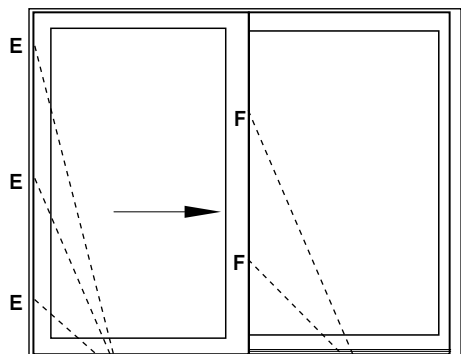


Fastgørelse. Minimum 3 karmskruer i hver sidekarm. Bor huller i udvendig aluminium til at fastgøre igennem. Dækpropper medfølger.

Åben døren og isæt 1 karmskrue i bundstykket ved posten. Skruhullet tættes med fugemasse.

I overkarmen isættes 1-2 skruer med delgevind. Brug ikke blivende opklodsning mellem overkarm og overligger/rem, da skydedøren ikke må optage last fra den overliggende konstruktion.

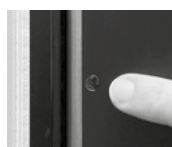
Genmonter til sidst den gående del og tjek at døren kører let.

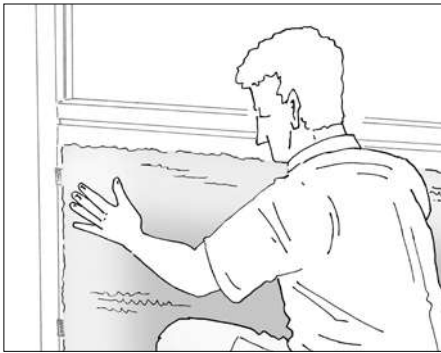


Justering.

E. Juster lukketrykket ved at dreje knopperne i siden af døren med fastnøgle eller skiftenøgle.

F. Juster pakningstrykket gennem de små huller i midten af "posten" på den udvendige side af døren.





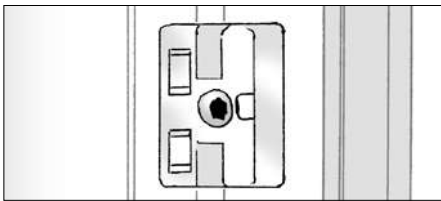
Montering af bagplade: Hulrummet i fyldingen isoleres forskriftsmæssigt (isolering leveres ikke af VELFAC).

OBS: dampspærre er integreret i bagpladen.

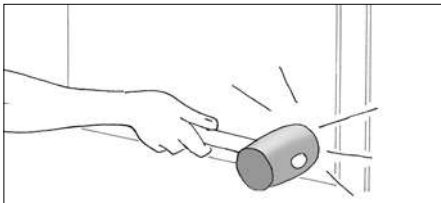
Husk evt. radiatorbæring (se nederst på siden)



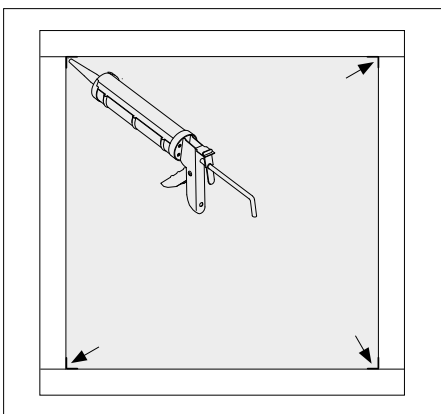
Bagpladen sættes på plads i karmen forned og vippes ind foroven.



Clips er monteret fra fabrik.



Bagpladen bankes på plads med en gummihammer, så den går i indgreb med clipsene hele vejen rundt.



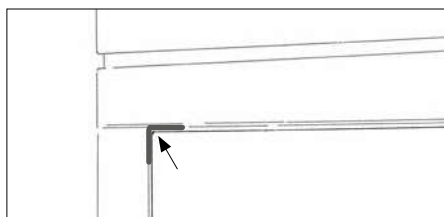
Afslutningsvis fuges alle hjørner for at sikre damptæthed. Fugen glittes efterfølgende.



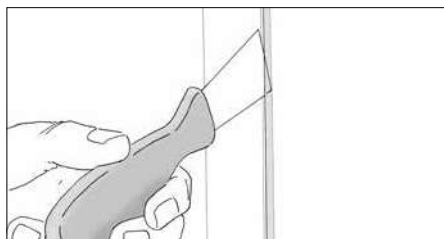
Evt. radiator. Hvis der skal monteres radiator på bagsiden af fyldingen, skal der benyttes løsholdt til radiatorbæring. Denne monteres, før bagpladen sættes på plads.

Bæringerne skal flugte med clipsene til bagpladen, så bagpladen slutter tæt til løsholdten.

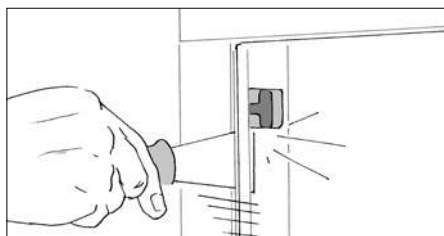
VELFAC kan medlevere løsholdt i fyldingens størrelse.



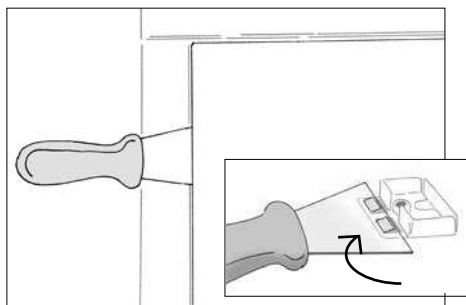
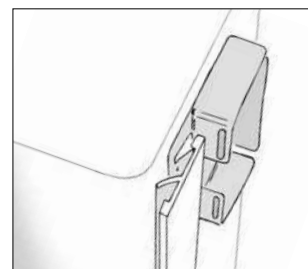
Afmontering af bagpladen: Skær fugen op i alle hjørner (2cm til hver side).



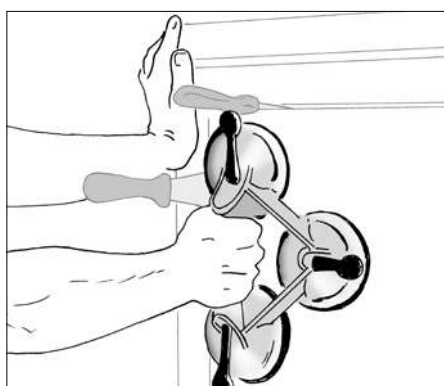
Stik forsigtigt en spartel ind mellem karm og læbe.



Flyt spartlen så den rører clipsen nærmest hjørnet.



Træk spartlen lidt ud og før den hen foran clipsen. Tryk spartlen ind, så clipsens modhagere udløses. Lad spartlen sidde i.

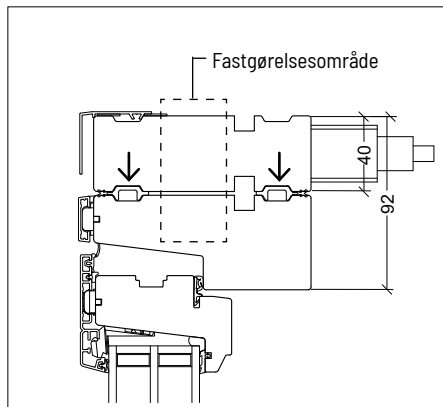


Udløs clipsen på den anden side af hjørnet tilsvarende. Lad også denne spartel sidde og træk hjørnet frit. Alle clips skal udløses på tilsvarende måde. Der sidder clips for ca. hver 40cm.

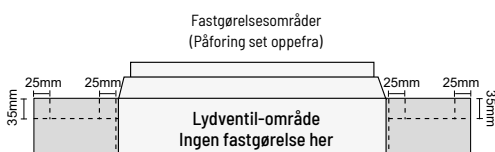
VELFAC Ribo + Classic / lydventil (i påforing)



VELFAC lydventil monteres på byggepladsen. Se her hvordan du sikrer korrekt montering af påforing med lydventil:

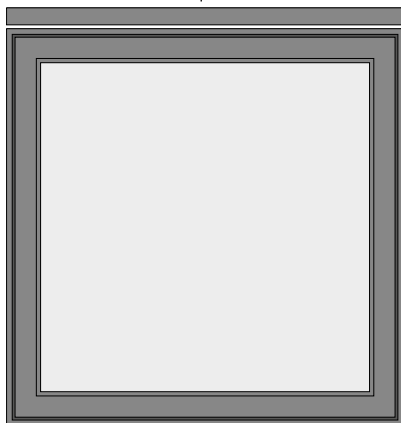


1. Påforingen skal være nøjagtig samme længde som vindueselementet.
2. Læg fugemasse i noternes fulde længde (pilene).
3. Placer påforingen på vinduets overkarm, så pakningerne passer ned i noterne (pilene).

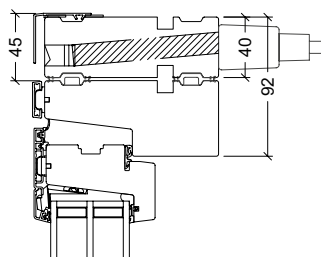


4. Skru elementerne sammen i det angivne område:
 - a. Alle fastgørelser placeres på linje 35mm ind fra bagsiden af påforingen.
 - b. Første skruer placeres 25mm ind fra enden af påforingen.
 - c. Anden skruer placeres 25mm ind fra kanten af ventilen.
 - d. Er der flere ventiler i samme påforing, bør der fastgøres mellem ventilerne også.
 - e. Skru lodret gennem påforingen og ned i vinduets overkarm (4x65mm træskruer).
 - f. OBS: skru ikke ned i selve ventilen.

Påforing
(set udefra)

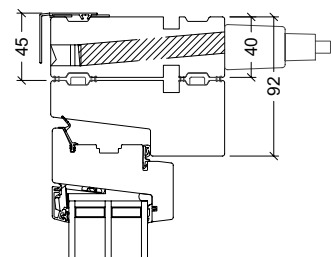


VELFAC Ribo træ/alu

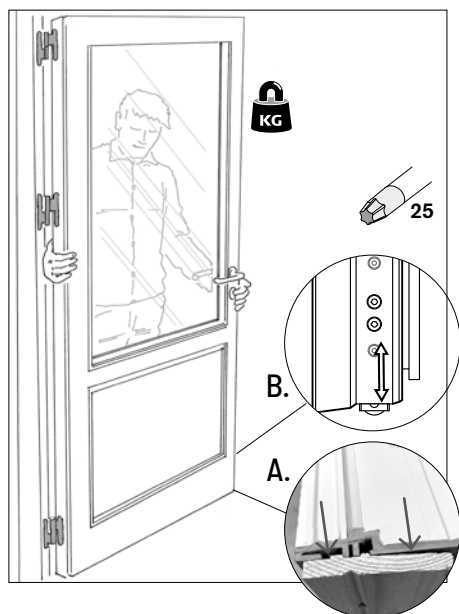


Monteret på 123mm karm

VELFAC Ribo træ



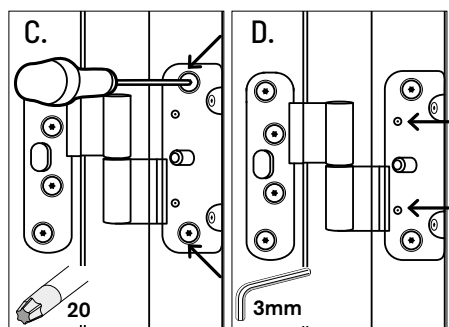
Monteret på 115mm karm



Før montering. Bundstykket er påmonteret en **transportliste (A)** af ubehandlet træ, som skal fjernes før montering. Klods i stedet døren op og isolér for at undgå råd.

Rammeløfterhjulet (B) forneden i dørbladet aktiveres ved at løsne de to skruer i beslaget, så hjulet kommer til syne. Stram den øverste skrue delvist og luk døren til, så hjulet understøtter dørrammen i lukket tilstand. Åbn døren igen og stram begge skruer.

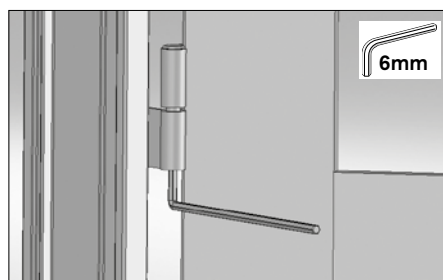
Afmontering af ramme: Åbn døren og løft den af.



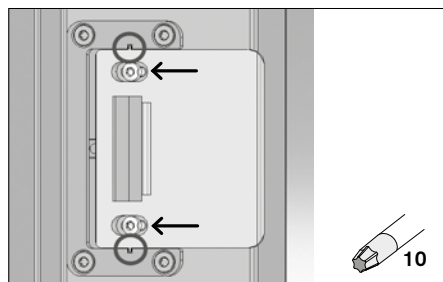
Justering sideværts: Løsn de 2 store hængselsskruer i beslaget på karmen 1-2 omgange (C). Juster vha. unbrakoskruerne (D).



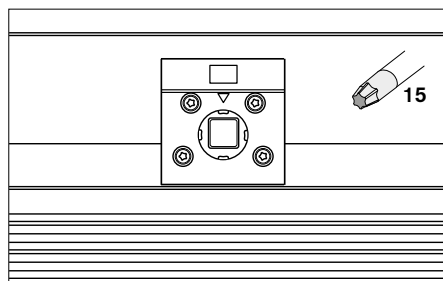
[Se hele videoen](#)



Justering i højden: Ved hjælp af gevindet under bæretappen i alle hængsler (+/-2,5mm).



Justering af lukketryk: Løsn skruerne og afmonter dækpladen i slutblikket. Klip de to små styretapper af og placer pladen som ønsket, inden den fastgøres igen.



I 2-fløjede døre justeres lukketrykket i den sidstgående dør ved at løsne og dreje slutblikkene i overkarm og bundstykke 90° med eller mod uret.

I bundstykket afmonteres dækpladen først (illustration).



Eventuelt tilbehør fx greb, rosetter, cylinder, dørpumpe osv. ligger i en æske, der leveres med døren. Følg monteringsvejledning, der ligger i æsken.



[Se hele videoen](#)

Se evt. video om montering af greb, cylinder og pakninger på velfac.dk.

TIP cylinder: Sørg for at pilen i korset i låsekassen peger nedad på begge sider af låsekassen før cylinderen sættes ind.



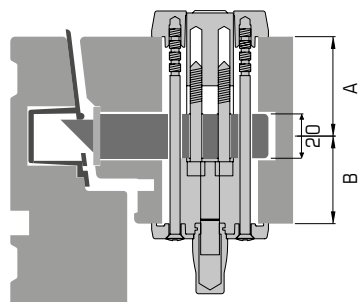
Pakninger sikrer tæthed ved greb og cylinder. Følg monteringsvejledning, der ligger i posen, eller se video om montering af pakninger, greb og cylinder.



[Se video 0:53](#)

OBS. Er pakningerne ikke monteret, kan utæthed ikke reklameres.

Standardmål og -udfræsning

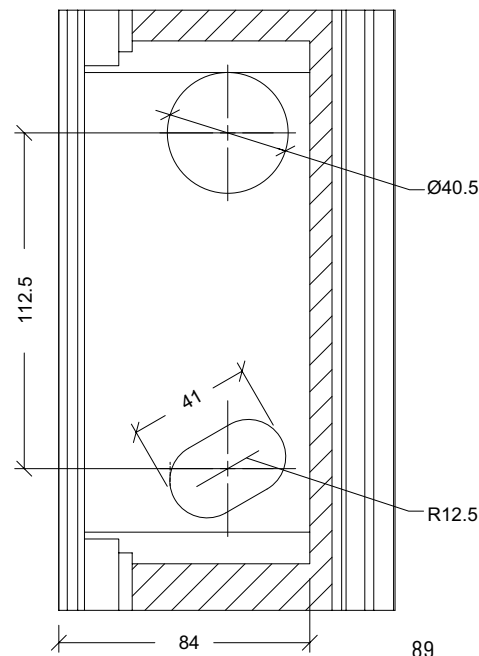
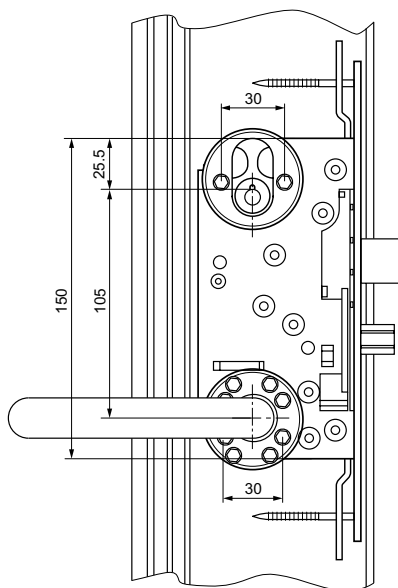


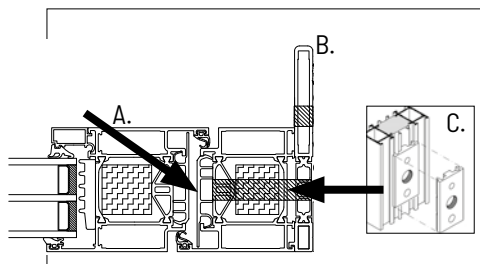
A = Udvendigt mål

B = Indvendigt mål

	A	B
Udadgående	41,5mm	38,5mm
Indadgående	38,5mm	41,5mm

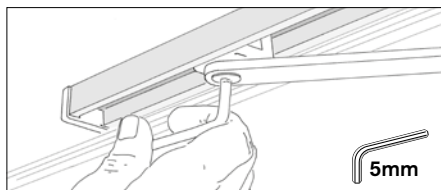
Greb/rosetter fra en anden leverandør. Vælges greb/rosetter fra en anden leverandør, kontroller da, at de matcher dimensionerne herunder.



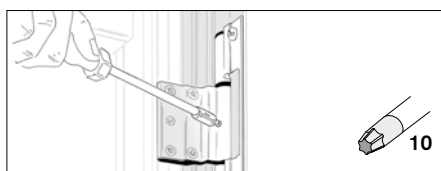


Montering: Vip dækpladen i falsen (A) af med fx en ligekærvet skruetrækker, før elementet skrues fast.

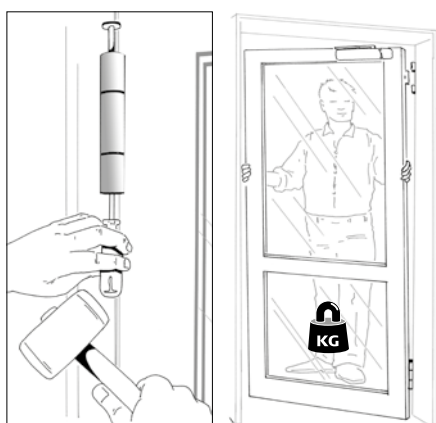
Hvis døren er bestilt uden VELFAC karmpåføring (B), skal du klikke karmforstærkningsprofilerne (C) på udvendigt på karmen inden montering. De er fastgjort på døren.



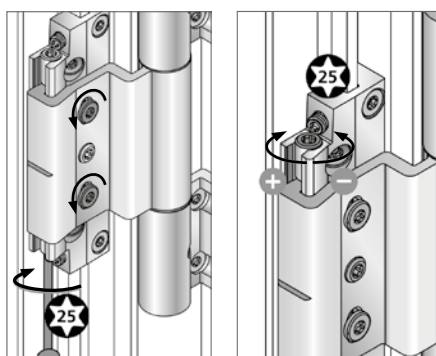
Afmontering: Åbn døren og understøt dørbladet. Afmonter dørpumpen ved at fjerne skruen i pumpe-armen og køre armen til side.



Løsn pinolskruen i alle hængsler. Luk døren.

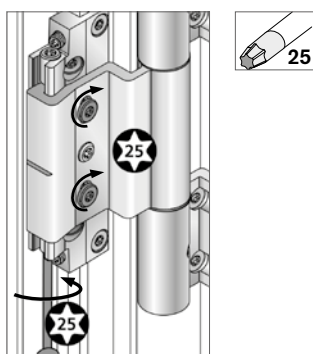


Bank naglen ud med en dorn gennem hullet (3mm) midt i dækproppen - nedefra eller oppefra - og løft døren af.
OBS: Hængslerne må ikke smøres. Rengøres evt. med vand.

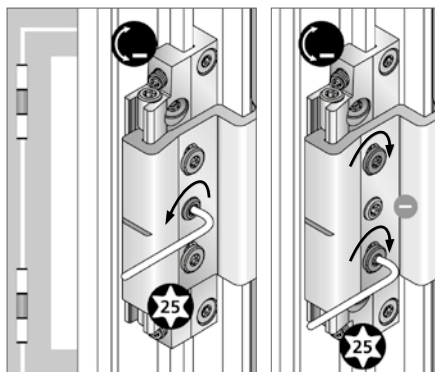


Justering i højden: Åbn døren og understøt dørbladet. I alle hængsler, løsn tilspændingsskruerne i dørbladets hængselsdele, og løsn derefter den nederste sætskrue (ca. 3 omgange).

Juster nu højden ± 3 mm ved at dreje på den øverste sætskrue.
OBS: Det nederste hængsel skal være bærende.

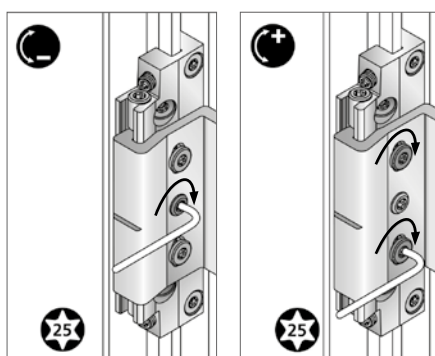


Spænd tilspændingsskruerne og skru sætskruerne i igen (max. 3 Nm).



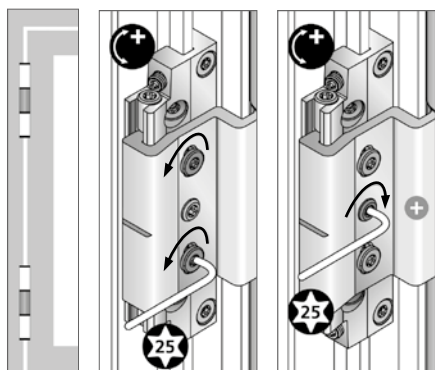
Justering sideværts: Åbn døren og understøt dørbladet.

For at gøre spalten smallere: Løsn justeringsskruen i de øverste hængsler på dørbladet og stram begge tilspændingsskruer efter behov.



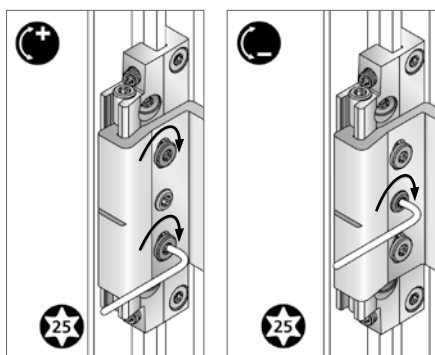
Stram så justeringsskruen igen, og spænd derefter tilspændingsskruerne med et moment på 3,5Nm.

Til sidst modsikres justeringsskruen også med et moment på 3,5Nm.



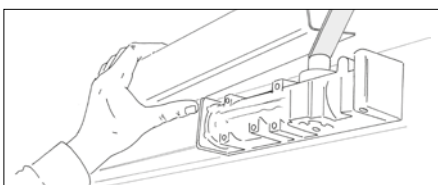
Justering sideværts: Åbn døren og understøt dørbladet.

For at gøre spalten bredere: Løsn begge tilspændingsskruer i de øverste hængsler på dørbladet lige meget (max. 2 omgange) og stram justeringsskruen efter behov.

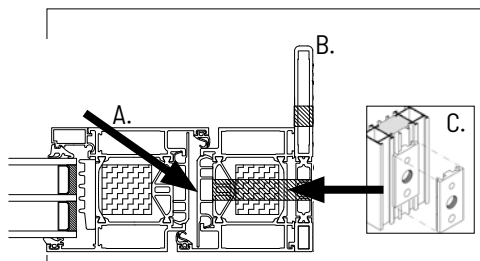


Stram så tilspændingsskruerne igen med et moment på 3,5Nm.

Til sidst modsikres justeringsskruen også med et moment på 3,5Nm.



Justering af dørpumpe: Skub dækkappen af dørpumpen og følg vejledningen.



Montering: Vip dækpladen i falsen (A) af med fx en ligekærvet skruetrækker, før elementet skrues fast.

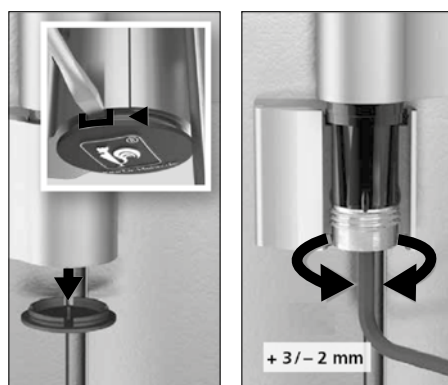
Hvis døren er bestilt uden VELFAC karmpåføring (B), skal du klikke karmforstærkningsprofilerne (C) på udvendigt på karmen inden montering. De er fastgjort på døren.



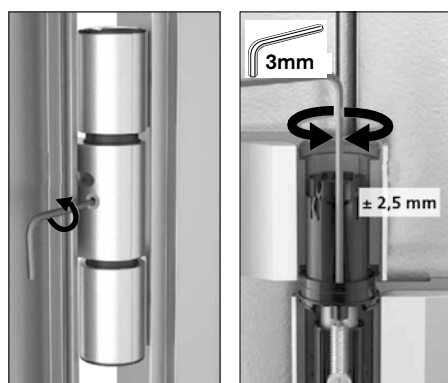
Afmontering: Åbn døren og understøt dørbladet. Løsn sætskruen i midten af alle hængslerne. Fjern dækpropperne.



Skrue gevindstykke i bunden ud. Bank naglerne ovenud vha. en dorn og træk dem op. Løsn evt. sætskruen, der griber ind i rillen i naglen, lidt mere. Løft døren ud.

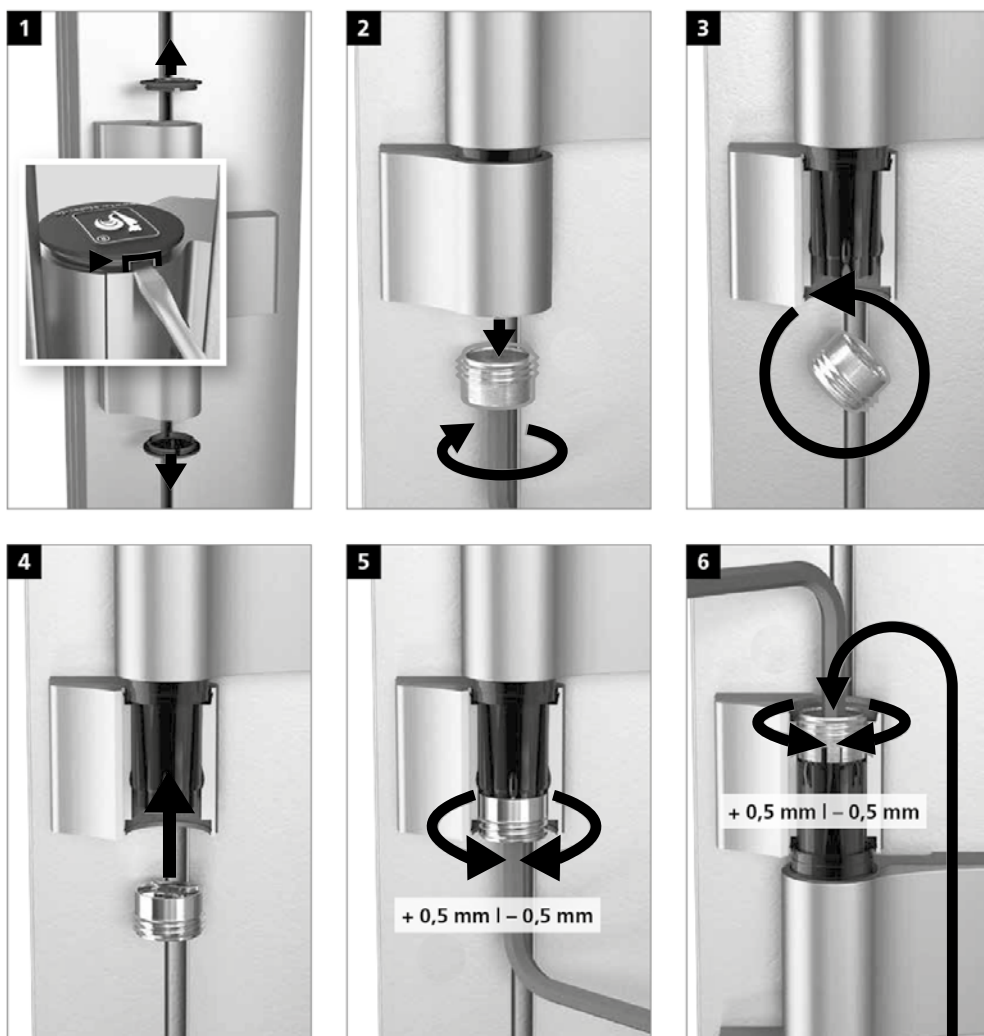


Justering i højden: Pil proppen ud på undersiden af det nederste hængsel og skru døren op/ned (+3/-2mm).

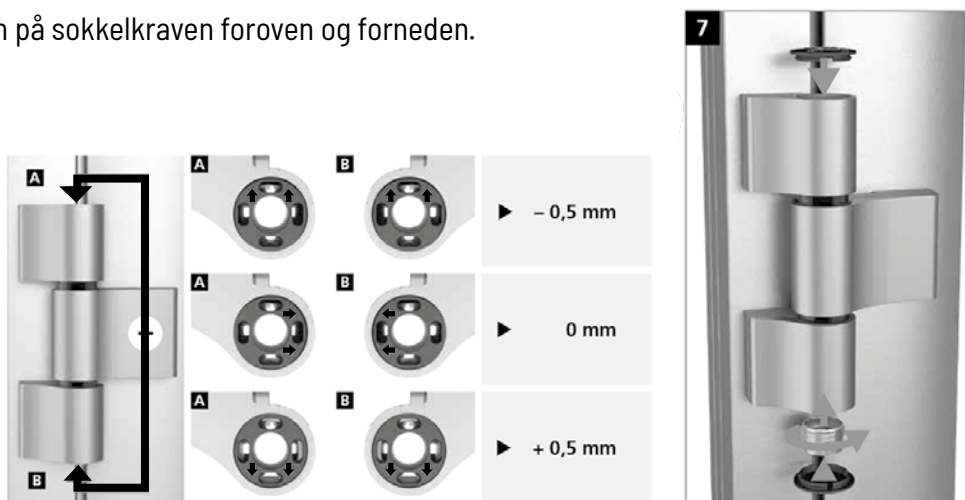


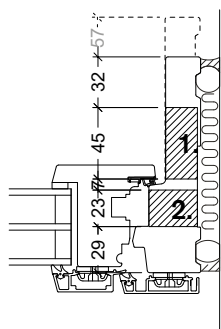
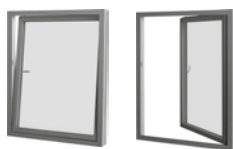
Justering sideværts: Løsn sætskruen i alle hængsler (×1,5). Fjern de øverste dækpropper. Drej på skruen i hængslernes midterste led (+/-2,5mm). Stram sætskruerne igen (4-6Nm).

Justering af lukketryk:

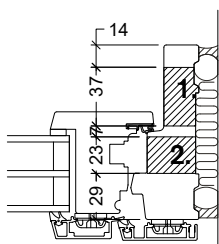


Efter justering: Sådan er markeringen på sokkelkraven foroven og forneden.

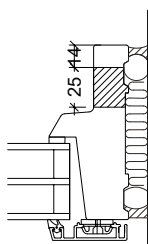




149mm + 174mm karm



123mm karm

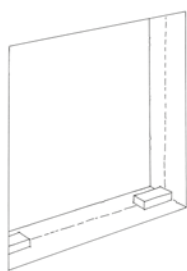


123mm fast karm

Områder for fastgørelse. Der må fastgøres i de skraverede områder. For gående elementer vælg metode A eller B afhængig af elementstørrelse:

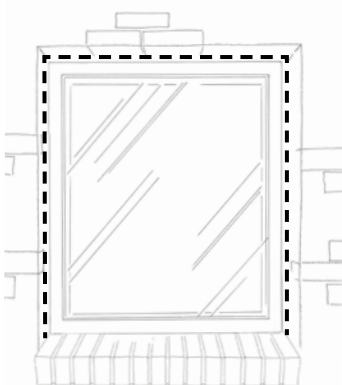
A ⇒ Element $\leq 1.5\text{m}^2$ og bredde $\leq 1200\text{mm}$:
Endelig fastgørelse 1 eller 2.

B ⇒ Element $> 1.5\text{m}^2$ eller bredde $> 1200\text{mm}$:
1. Foreløbig, 2. Endelig fastgørelse.



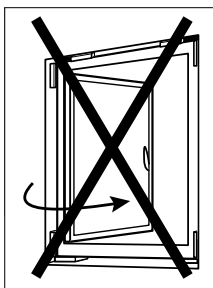
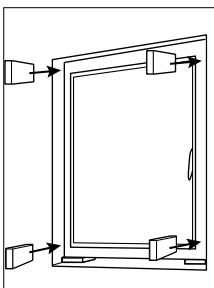
Opklodsning for egenvægt

- Til blivende opklodsning i ønsket højde: Læg klodser i vater. De skal ligge i sidekarmenes forlængelse samt under eventuelle lodposte/anslag.
- Opklodsningen skal have en passende størrelse, så der er plads til fugemateriale både indvendig og udvendig i fugen.
- Anlægsfladen bør ikke være mindre end 25 cm^2 (fx $5 \times 5\text{ cm}$), og materialet skal være trykfast som fx vandfast krydsfinér eller kunststof.

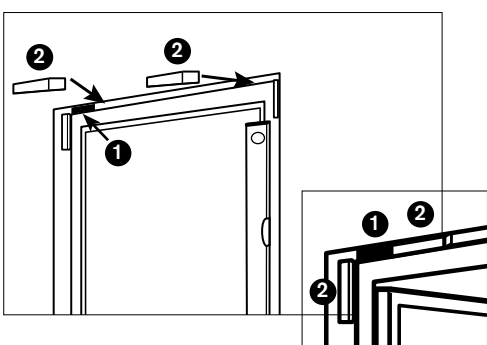


Placering og fixering. Forkant vindue/dør bør altid trækkes tilbage fra forkant udvendig facade - det forlænger vinduets/dørens levetid. For VELFAC In anbefaler vi 25-50mm tilbagetrækning. Placeres vinduet/døren længere fremme skal afvanding sikres.

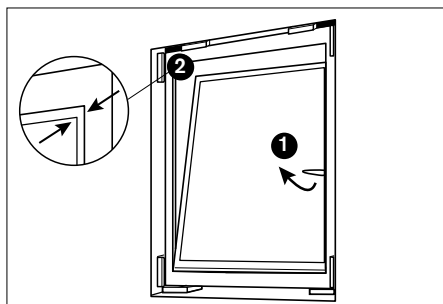
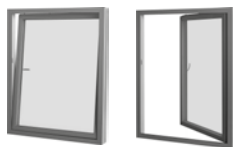
Placér vindue/dør i murhullet på opklodsning for egenvægt. Fixér det i alle hjørner i lod og vater. Den frie afstand mellem karm og mur (fugebredden) skal være ensartet, ca. 12mm.



Åbn **IKKE** rammen før vinduet/døren er forsvarligt fastgjort med kiler/puder. Inden endelig fastgørelse skal karmen evt. tilpasses rammen.

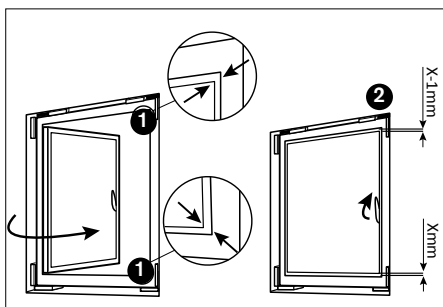


Skrue-understøtning og fixering: Skrue-understøtningsklods kiles ind øverst i hængselsside ved hjørne (1). Kiler eller montagepuder isættes på overkarm og sidekarm tæt ved hjørnerne for fixering af karmen i lod og vatter (2).

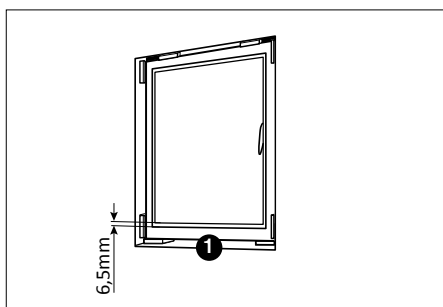


Kontrol før fastgørelse. Mens elementet er solidt fikseret, kontrolleres følgende 3 funktioner:

1. Kip-funktionen testes ved at dreje håndtaget til vandret position og afprøve funktionen (1). Ved lukning er det vigtigt, at tætningen på rammen rører karmen i øverste hjørne modsat grebet først (2).

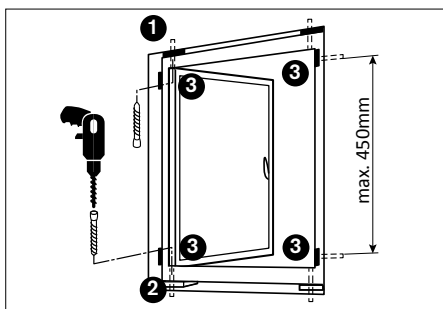


2. Den sidehængte funktion. Her skal vinduet have anslag i top og bund på samme tid (1). Der skal være 1mm mindre luft mellem rammen og karmen i toppen af grebssiden i forhold til bunden af grebssiden (2).



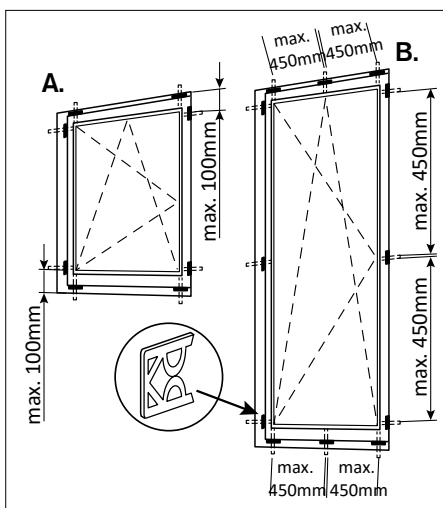
3. I lukket tilstand. Kontrollér, at der i lukket tilstand er mindst 6,5mm afstand mellem rammen og bundstykket (1).

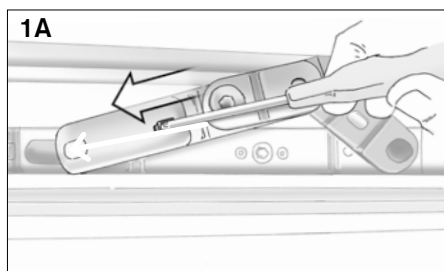
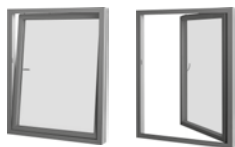
Juster evt. karmen vha. kilerne og kontrollér igen.



Endelig fastgørelse og opklodsning mod vrid og indbrud:

- Alle fastgørelsespunkter skal understøttes af en klods.
- Dørbundstykker skal understøttes i hele dørens bredde (pr. max. 200mm).
- Den første skrue monteres i overkarm i hængselssiden, så tæt mod sidekarm som muligt. Hvis det ikke er muligt pga. murhullet, monteres skruen i sidekarmen så højt mod toppen som muligt (1).
- Den anden skrue monteres i bundkarmen, direkte under den første skrue (2).
- Ved isætning af øvrige skruer sørg da for, at der fortsat er ensartet luft hele vejen omkring elementet (3).
- Der skal altid fastgøres max. 100mm fra top og bund i hængselssiden (A).
- Der må max. være 450mm mellem hver fastgørelse i karmen hele vejen rundt (B).
- For øget indbrudssikkerhed skal der foretages opklodsning ved hvert slutblik.





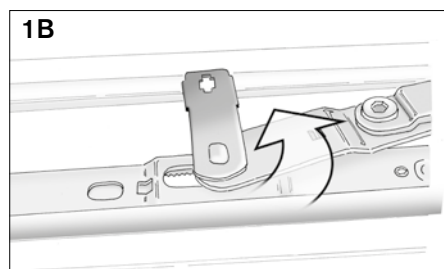
Afmontering af gående ramme.

1. Frigør top-saksebeslaget:

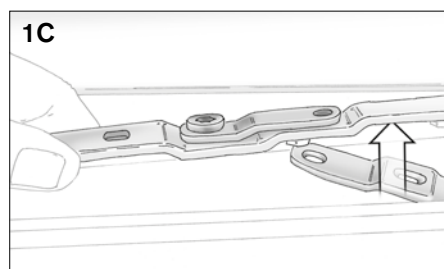
Åbn vinduet/døren i kip (i sidehængte vinduer dog sidehængt). Brug en skruetrækker i top-saksebeslaget til at trykke fjederlåsemekanismen ned (1A).



[Se hele videoen](#)

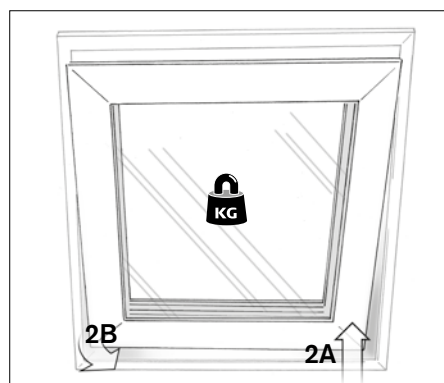


Drej så låsepalen til side (1B).



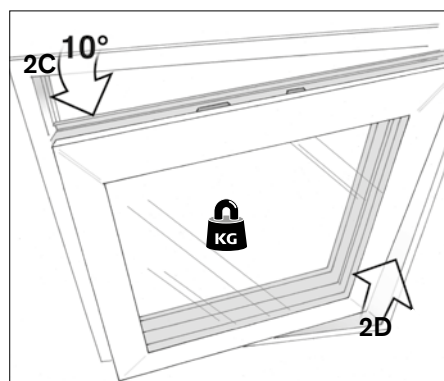
Løft beslaget fri (1C).

OBS: Når rammeophænget frigøres, kan rammen falde ned!

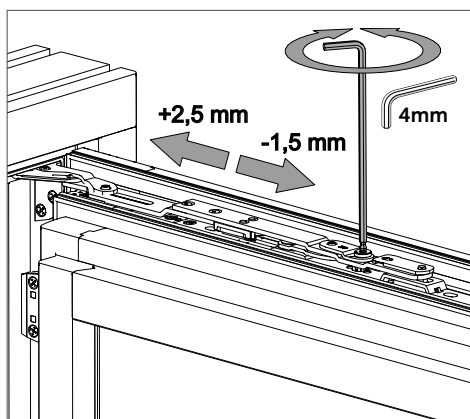
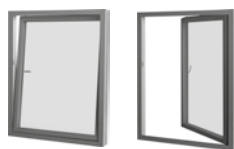


2. Afmonter nu rammen:

Hvis bundhængt: Løft rammen fri af bundhængslet i hængselssiden (2A). Drej så rammen indad til den er fri (2B).



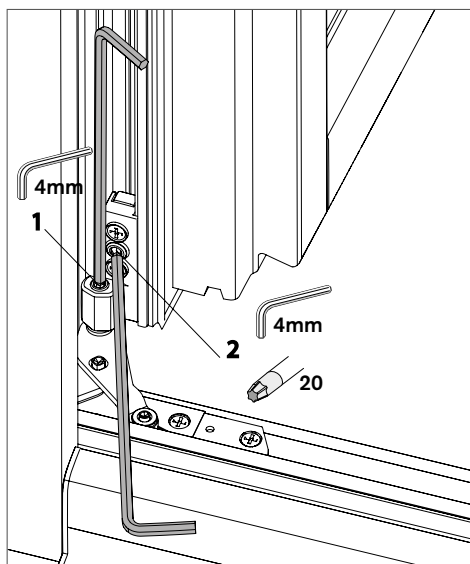
Hvis sidehængt: Åbn rammen sidehængt til ca. 10° (2C), og løft rammen fri af bundhængslet i hængselssiden (2D).



Sideværts justering foroven. Justér toppen af rammen i justeringsskruen på saksearmen (+2,5mm/-1,5mm).

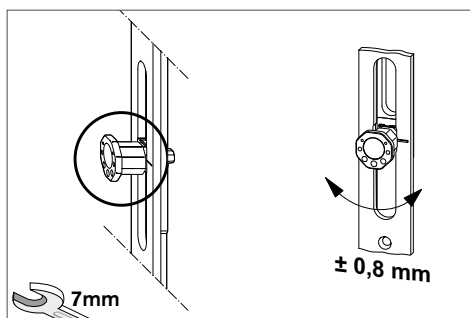


[Se hele videoen](#)



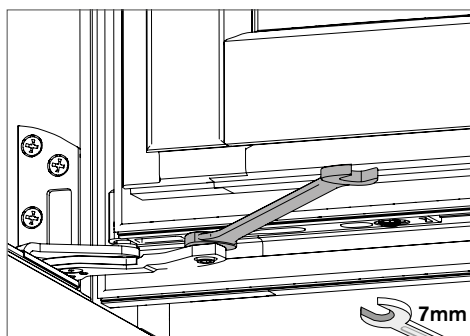
Højdejustering: Drej justeringsskruen (1) i eller mod urets retning for at justere op eller ned (+2,0 mm/-1,5 mm).

Sideværts justering forned. Justér bundrammen mod hængselssiden ved at løsne unbrakoskruen og herefter stramme torxskruerne (2) (+2,5mm/-1,5mm).

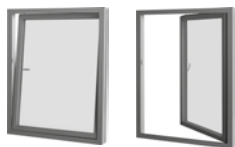


Justering af lukketryk.

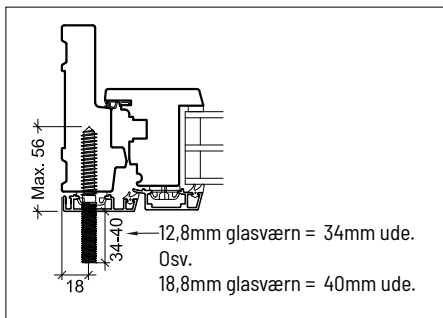
Drej paskvilkolve foroven (+/- 0,8mm)...



... og forned (+/- 0,8mm)

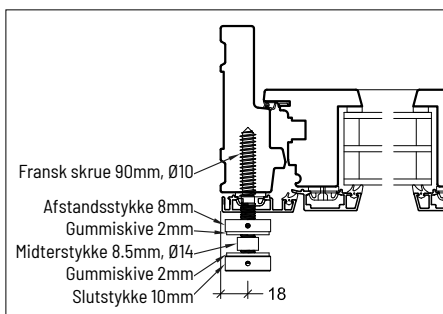


Forberedt til udvendigt værn. Den indadgående terrassedør kan leveres forberedt til montering af værn (selve værnet leveres ikke af VELFAC).

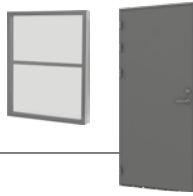


Montering af udvendigt glasværn.

- OBS: De medleverede værnbolte er designet og testet til glasværn.
- Værnboltene leveres med terrassedøren.
- Påfør fugemasse i det forberede skruehul, før skruen monteres.
- Skru kun så langt ind som angivet på tegningen, så du undgår at beskadige dørkarmen indvendigt. Hvor langt ind afhænger af glasværnets tykkelse, som kan være 12,8mm-18,8mm tykt. Se på tegningen hvor langt skruen skal stikke ud (34-40mm).
- Skru afstandsstykket så tæt på alu-beklædningen som muligt.
- Monter glasværnet med gummiskiver og midterstykke, se tegning.
- Skru slutstykket på skruen. Sørg for det får fat i fuld dybde!
- OBS: Skru det inderste afstandsstykke udad, så det strammer til værnet. Det er okay, hvis der er et hul mellem døren og det inderste afstandsstykke.

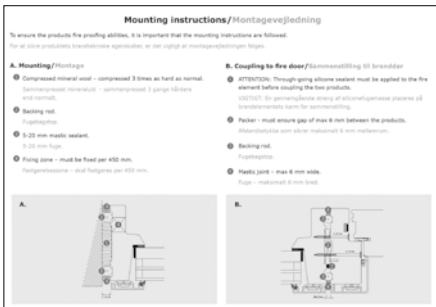


VELFAC brandelement + branddør



Forholdsregler ved montering af brandelement: Følg nøje monteringsvejledningen, som du finder på ruden. En mere udførlig udgave af monteringsvejledningen findes i VELFAC Produktdatabase.

Ingen justeringsmuligheder.

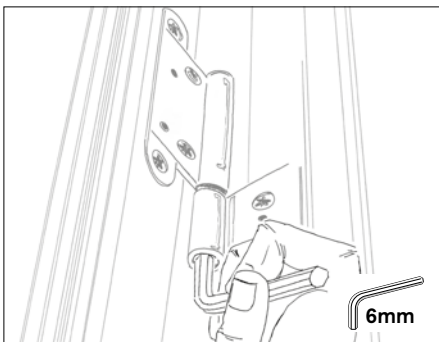


Minusgrader: Hvis brandglasset kortvarigt udsættes for frostgrader under opbevaring og montering, kan ruden blive mælkehvid i et stykke tid. Dette vil forsvinde igen, men det kan tage måneder, før det sker.

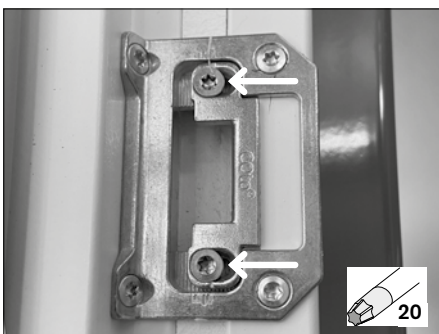
Hvis brandglasset udsættes for frostgrader i længere tid, fx i et uopvarmet sommerhus i en hård vinter, kan brandglasset lide varig skade.



Forholdsregler ved montering af branddør: Følg nøje monteringsvejledningen, som du finder på siden af pallen. Du kan også finde vejledningen i VELFAC Produktdatabase.



Justering i højden: ved hjælp af gevindet under bæretappen i det nederste hængel.



Justering af lukketryk: I både øverste og nederste slutblik løsnes skruerne, og dækpladen flyttes til ønsket placering, inden den fastgøres igen.



DANSK VINDUES
VERIFIKATION

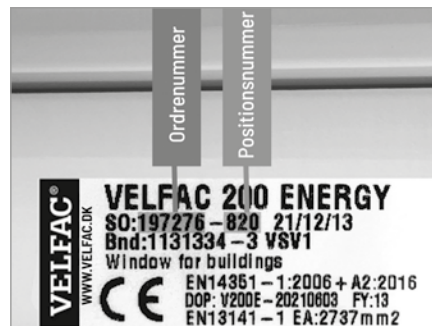


Miljømærket for
ansvarligt skovbrug
FSC® C101947

Spørg efter vores FSC®-certificerede produkter.

Find VELFAC instruktionsfilm på velfac.dk/kundesupport/vejledninger/montering

Vi har samlet det materiale, du har brug for i dit arbejde med vores produkter. Find film og guides om montering, justering, adskillelse af karm og ramme, udskiftning af greb, tilbehør og ruder.



Før du kontakter VELFAC:
Aflæs ordre- og positionsnummeret
i falsen, så kan vi finde al information
om elementet.

VELFAC

Bygholm Søpark 23
8700 Horsens

www.VELFAC.dk

Kontakt VELFAC Kundeservice:

Tlf. 7628 8500
velfac.dk/kundesupport

VELFAC®
VINDUER FOR LIVET