

## DA. Montagevejledning, facadedørsgræb med rosetter

## ENG. Fitting instruction, handle with roses

- A: Rosette/dækkappe / Cover
- B: Greb med monterosette / Handle with rose
- C: 3,5 x 13mm skrue (torx15) / 3,5 x 13mm screw (torx 15)
- D: M6 x 4,6 låse-pinolskrue / M6 x 4,6 Locking screw
- E: Indvendig M5 Gennemgående knækskrue (torx 15) / Internal M5 Assembly screw (torx 15)
- F: Udvendig monteremøtrik M5 / External assembly M5 nut
- G: Grebspind / Door handle pin

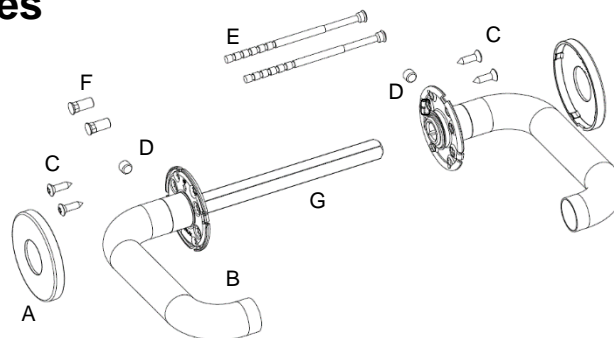

- DA. - Monter greb (B) med grebspind (G) fra den ene side af døren. Justér grebspinden, således at grebspinden sidder centrert i dørbladet (D).
- Greb (B) uden grebspind (G) monteres fra den modsatte side.
- "UP" på rosetten skal vende opad.
- Monter de gennemgående M5 knækskruer (E) indvendig samt tilhørende M5 møtrik (F) udvendig, med en Torx 15 skruetrækker.
- Spænd pinolskruen (D) fast igennem greb.

- ENG. - Insert handle (B) with door handle pin (G) on one side of the door. The pin must be aligned in the centre of the door leaf (D).
- Attach handle (B) without pin (G) from the other side.
- Make sure that "UP" sign shows the right direction (UP).
- Assemble (E) inside, and nuts (F) outside using Torx 15 screwdriver.
- Fasten locking screw (D) into the handle.

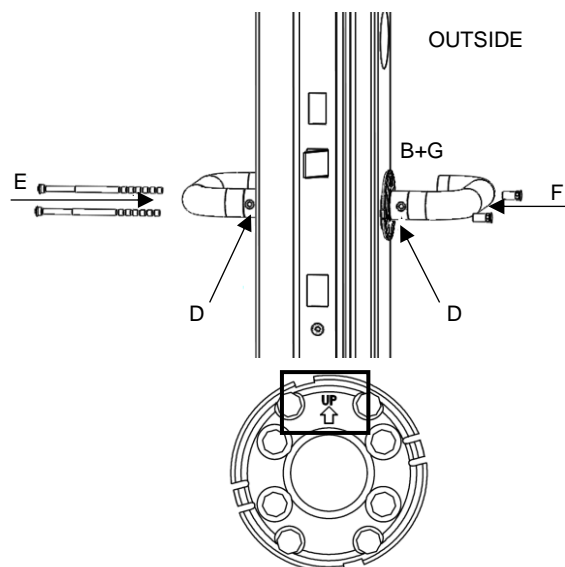

- DA. - **VIGTIGT:** Skruerne på 13mm (C) skrues fast igennem rosette både indvendig og udvendig. Der skal forbores med Ø3 bor i både træ- og/eller træ/alu ramme.

- ENG. - **IMPORTANT:** Fasten the 13mm wood screw (C) inside and outside. Pre-drill with Ø3 drill in both wood and/or alu-cladding.

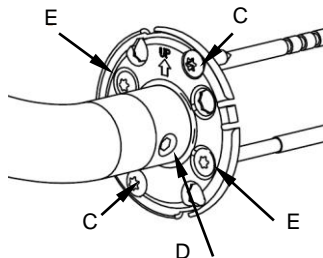

- DA. - Sæt rosetter/dækkapper (A) på grebene. Den lille udfræsning på rosetten skal pege nedad.

- ENG. - Assemble the two covers (A) on top of the handle bases. The small milling on the rose must point downwards.

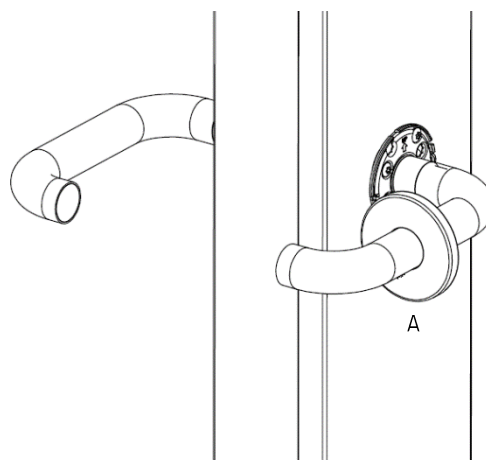

## Montagevejledning

### Pakninger for øget tæthed på facadedøre

(Vare nr. 62.0853)

Monér:

(A) omkring cylinder,

(B) på grebspind og

(C) i grebshul.

Monteres fra udvendig side af dørbladet.

(D) pakningerne trykkes ind mod låsekassen

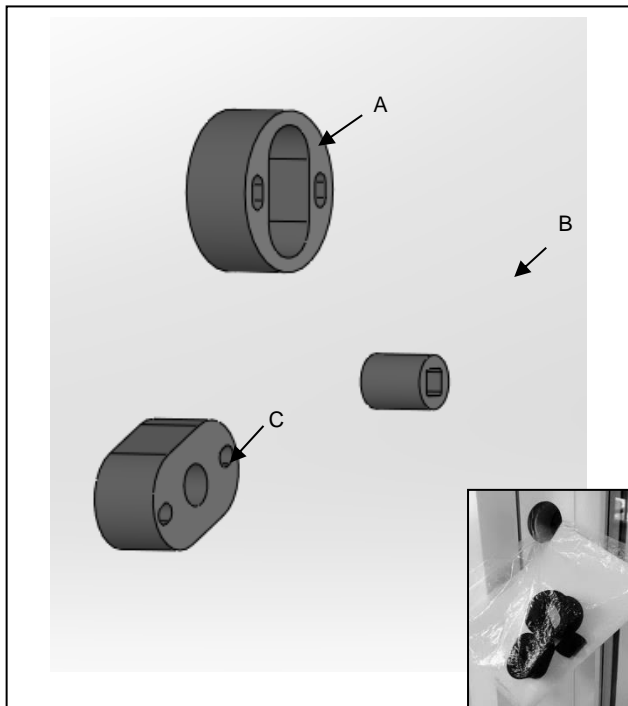

## Fitting instruction

### Gaskets for increased tightness on entrance doors

(Item no. 62.0853)

Fit:

(A) around the cylinder,

(B) on pin for door handle and

(C) in the milling for handle pin.

To be fitted from the exterior side of the door leaf.

(D) the gaskets must be pressed against the lockbox

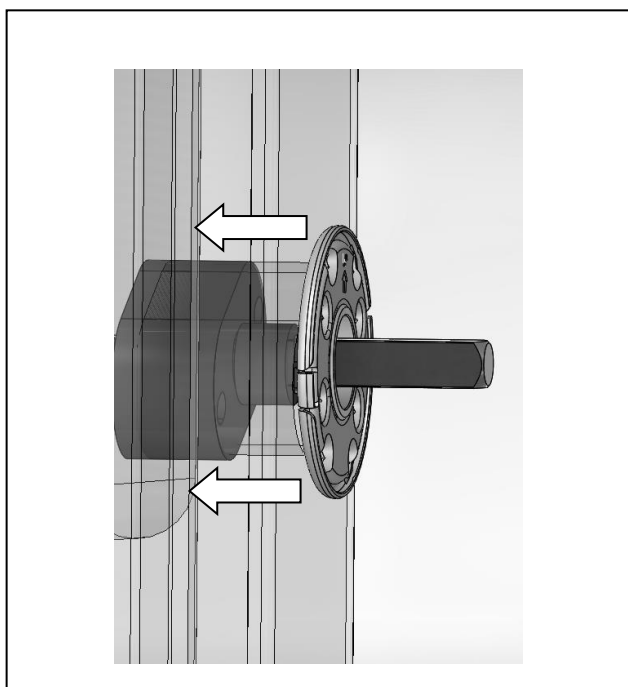
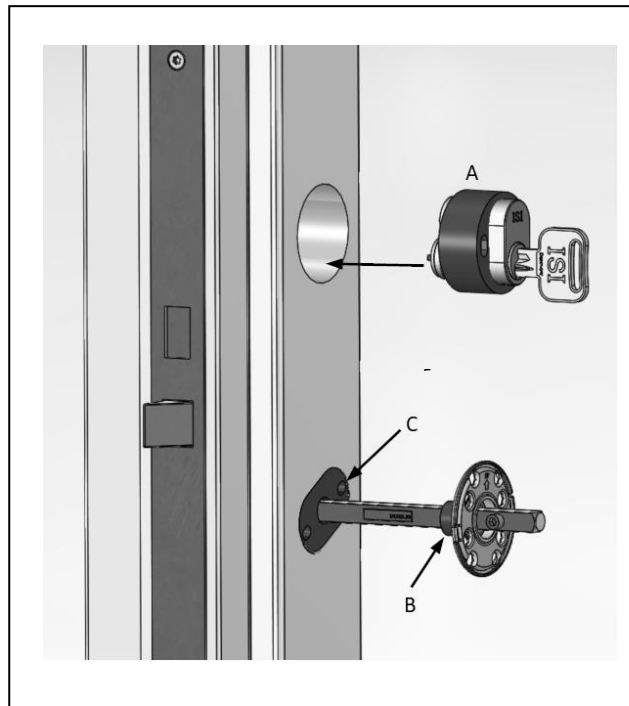

## DA. Løsdele til nøgle/vrider

## ENG. Items for key/thumbturn

- A: Medbringer / Driving bar
- B: Medbringerplade / Support plate
- C: Cylinderskruer / Cylinder screws M5 x 35 (torx 15)
- D: Cylinderforlænger / Cylinder extension (8 mm/12 mm)
- E: Låsecylinder / Cylinder lock
- F: Indvendige knækskruer / Internal assembling screws M5 (torx 15)
- G: Indvendig roset med vrider / Internal cover/rose with thumbturn
- H: Udvendig roset til låsecylinder / External cover/rose for cylinder lock

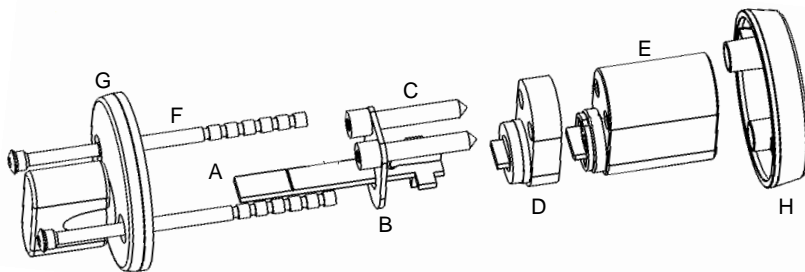

## DA. Montagevejledning, nøgle/vrider

80mm dørblad indad- / udadgående dør

1. Sørg for at pilen i korset i låsekassen peger nedad på begge sider af låsekassen (fig.2).
2. Saml medbringer (A), pladen (B) og skruerne (C).
3. Indsæt A,B og C i låsekassen på indvendig side af døren.
4. Indsæt cylinderforlænger (D) og låsecylinder (E) på den udvendige side af låsekassen.  
Forlænger til udadgående dør: 12 mm.  
Forlænger til indadgående dør: 8 mm.
5. Spænd forsigtigt skruerne (C) med Torx 15 skruetrækker.
6. Kontroller at låsekassen kan låses, ved at dreje på medbringeren (A). (Husk grebet skal trækkes op først)
7. Saml indvendig roset med vrider (G) og skruerne (F), og indsæt disse på indvendig side af døren.
8. Montér udvendig roset til låsecylinder (H).
9. Bemærk, at pilen på rosetten skal pege opad (fig.3).  
Monter og fastspænd skruerne (F) med en Torx 15 skruetrækker.

## ENG. Assembly instruction, key/thumbturn

80 mm door leaf outward / inward opening door

1. Make sure that cross/arrow is pointing downwards on both sides of lockbox (fig.2).
2. Assemble driving bar (A), support plate (B) and screws (C).
3. Insert the assembly into the lockbox on the inside of the door.
4. Attach cylinder extension (D) and cylinder lock (E) on the outside of the lockbox  
Extension for outward opening door: 12 mm.  
Extension for inward opening door: 8 mm
5. Fasten (C) the whole assembly gently by using Torx 15 screwdriver.
6. Make sure that the cylinder lock can be operated by turning the driving bar (A).  
(Remember to pull up the handle before locking)
7. Assemble internal cover/rose with thumbturn (G) and the screws (F), and insert them on the inside of the door.
8. Attach external cover/rose for cylinder lock (H) on the outside cylinder. Make sure that the arrow points upwards (fig.3).
9. Fasten the whole assembly by tightening screws (F) by using torx 15 screwdriver.

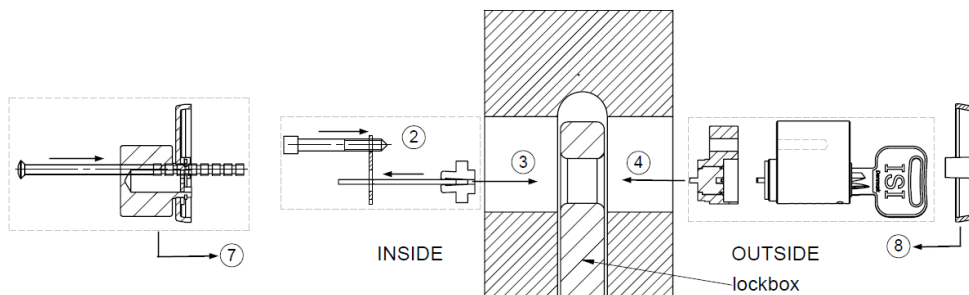

Fig.1

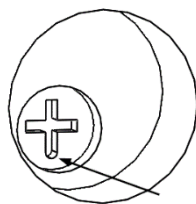

Fig.2

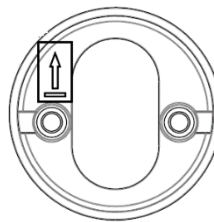
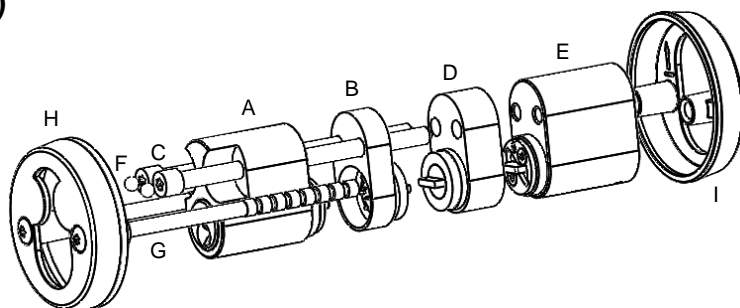

Fig.3

## DA. Løsdele til nøgle/nøgle (dobbelt cylinder)

## ENG. Items for key/key (double cylinder)

- A: Indvendig låsecylinder / Internal cylinder lock
- B: Cylinderforlænger / Cylinder extension (8 mm/12 mm)
- C: Cylinderskruer / Cylinder screws M5 x 85 (Torx 15)
- D: Cylinderforlænger / Cylinder extension (8 mm/12 mm)
- E: Udvendig låsecylinder / External cylinder lock
- F: Sikringkugler / Security steel balls
- G: Indvendige knækskruer / Internal assembling screw M5 (Torx 15)
- H: Indvendig roset / Internal cover/rose
- I: Udvendig roset / External cover/rose



## DA. Montagevejledning, nøgle/nøgle

80 mm dørblad indad- / udadgående dør

1. Sørg for at pilen i korset i låsekassen peger nedad på begge sider af låsekassen (fig.2).
2. Saml indvendig cylinder (A), cylinderforlænger (B) og skruerne (C).  
Forlænger til udadgående dør: 8 mm.  
Forlænger til Indadgående dør: 12 mm.
3. Monter A,B og C på indvendig side af døren.
4. Indsæt cylinderforlænger (D) og udvendig cylinder (E) på udvendig side af døren.  
Forlænger til udadgående dør: 12 mm.  
Forlænger til Indadgående dør: 8 mm.
5. Fastspænd forsigtigt skruerne (C) med Torx 15 skruetrækker.
6. Kontroller at låsekassen kan låses, ved at dreje en af cylindrene (A/E).  
(Husk grebet skal trækkes op først, og der skal insættes en nøgle i cylinderen)
7. Indsæt sikringskuglerne (F) i skruenhovederne (C) og slå dem fast med dorn og hammer.
8. Monter indvendig roset på indvendig cylinder og før skruerne (G) gennem rosetten og døren/låsekassen, Bemærk at pilen på rosetten skal pege opad (fig.3).
9. Monter udvendig roset på udvendig cylinder.  
Bemærk, at pilen på rosetten skal pege opad (fig.3).
10. Fastspænd skruerne (G) med en Torx 15 skruetrækker.

## ENG. Assembly instruction, Key/key (double cylinder)

80mm door leaf outward / inward opening door

1. Make sure that cross/arrow is pointing downwards on both sides of lockbox (fig.2).
2. Assemble internal cylinder lock (A), cylinder extension (B) and screws (C) together.  
Extension for outward opening door: 8 mm.  
Extension for inward opening door 12 mm.
3. Insert the assembly on the inside of the door.
4. Attach cylinder extension (D) and cylinder lock from the outside.  
Extension for outward opening door: 12mm.  
Extension for inward opening door: 8 mm.
5. Fasten the whole assemble by gently tightning the screws (C) by using Torx 15 screwdriver.
6. Make sure that the cylinder locks can be operated by turning one of the cylinders (A or E).  
(Remember to pull up the handle and insert a key before locking)
7. Put the security steel balls (F) into the screws (C) by using a hammer and pin punch.
8. Assemble internal cover/rose (H) with screws (G), and insert them on the inside of the door.  
Make sure that the arrow on the cover/rose points upwards (fig.3).
9. Attach external cover/rose (I) on the outside cylinder.  
Make sure that the arrow points upwards (fig.3).
10. Fasten the whole assembly by screwing (G) with a torx 15 screwdriver.

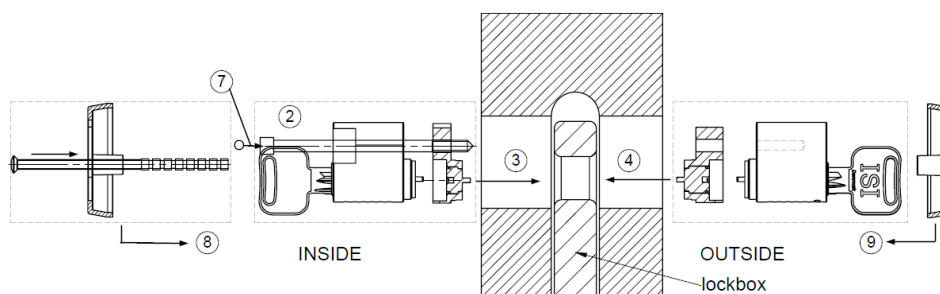

Fig.1

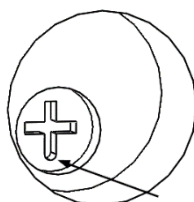

Fig.2

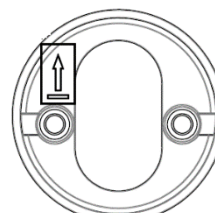

Fig.3